

PÉCSI TUDOMÁNYEGYETEM MŰVÉSZETI KAR  
DOKTORI ISKOLA

**Farkas István Péter**

**Rézfúvós hangszerek története  
Magyarországon**

DLA értekezés

2014

## *Tartalom*

<i>Tartalom</i> .....	2
<i>Előszó</i> .....	4
<i>A hangszerek felosztása</i> .....	6
Ütőhangszerek (idiofon, membrafon) .....	6
Fúvós hangszerek (aerofon) .....	6
Húros hangszerek (chordofonok) .....	7
Elektromos hangszerek (elektrofonok) .....	7
<i>Aerofon hangszerek</i> .....	8
A fúvóka (Bocchino, Embouchure, Mundstück, Mouthpiece, Mundstuk) .....	8
<i>A rézfúvós hangszercsalád</i> .....	14
Kürt (Corno, Cor, Horn, Rog) .....	14
Trombita (Tromba, Trompette, Trompette, Trumpet, Truba) .....	15
Harsona (Trombone, Posaune, Trombon) .....	19
Tuba .....	22
<i>Őstörténet - a magyar zenei fejlődés sajátos feltételei</i> .....	23
Őskor - magyar kutatási anyag .....	24
Régészeti kutatások Magyarországon (Istállóskő és Fenékpusztá) .....	26
Irodalmi emlékek a II. századból .....	28
A nagy európai népvándorlások- a Honfoglalás előtti időszak a III. századtól .....	30
Honfoglalás .....	32
Kalandozásaink (idézetek hazai és európai krónikákból) .....	35
Magyar királyi házak .....	36
Rézfúvós dokumentumok .....	36
Mátyás kora .....	43
Mohácsi csata (1526) .....	46
Sárvár .....	48
XV-XVIII. század (német, olasz hatások) .....	51
<i>Pécs zenéje</i> .....	59
<i>Romantika</i> .....	61
<i>Tárművészetek (festészet, szobrászat, építészet, irodalom)</i> .....	67
Mai magyar találmányok .....	69
<i>Zenekar</i> .....	73

<i>Rézfúvós oktatás története</i> .....	74
<i>Magyar rézfúvós kamarazene</i> .....	77
<i>Bibliográfia</i> .....	84
<i>Szakmai önéletrajz</i> .....	87
Diszkográfia.....	92
<i>Képjegyzék</i> .....	93

## ***Előszó***

A magyar zenetörténetben a rézfúvós hangszerek különleges, előkelő helyet vívtak ki maguknak. Hosszú idő telt el a kezdeti „jelzőhangszerestől, ” a szimfonikus zenekari, kamara- és szóló előadóművésszé válásig. E hangszer család hazai fejlődésének dokumentálása, áttekintése, rendszerezése zenetörténeti kutatásainkban fájdalmas hiányérzetet hagyott maga után. Pray György (1771) és Szabolcsi Bence kutatásait alapul véve régészeti kutatásaink, a társművészetek (irodalom, festészet, szobrászat, építészet) elemzései, gyökeres váltakozást eredményeztek. A XX. és XXI. századi nemzetközi sikereink, hangszertechnikai találmányaink, s a világ rézfúvószenesi palettáján kivívott előkelő rangunk ösztönöznek bennünket, a rézfúvós történelmünk kezdete és a múlt megismerése iránt. Egy óriási, sikeres felfedező munka közbülső állomásán vagyunk. „Egyre világossá vált: nem hazai múltunk hiányzik, hanem annak kutatása.”<sup>1</sup>

Jean Pierre Mathez svájci rézfúvós szakember, a 'Brass Bulletin' főszerkesztője - a 80-as években, magyarországi előadásain felkeltette a figyelmünket rézfúvós történelmünk sajátosságaira. Több, itthon kevésbé ismert, magyar rézfúvós dokumentumot mutatott be nemzetköziszaklapokban. Tanáraink ösztönzésére nemzetközi rézfúvós szóló és a kamarazenei versenyek sikerein felbuzdulva kezdtek el a kutató munkát. Az egyetemi és főiskolai rézfúvós szakdolgozatok legtöbbszörének témája: a rézfúvós hangszerek történeti kutatása, fúvástechnikák ismertetése és módszertanok, iskolák elemzése. Azóta sok hiánypótló dolgozat hozzáférhető a főiskolák és az egyetemek könyvtáraiban. Múzeumainkban is folyamatosan végeznek hangszerkutató munkákat, templomok, színházak kotta- és levéltáraiból kerülnek elő értékes, hasznos rézfúvós dokumentumok.

Mint a rézfúvós hangszer csoport (harsonás) tagja, s ötven év óta aktív részese, (növevény, tanár, szóló- kamara- és zenekari előadóművész) szeretném összefoglalni tapasztalataimat, emlékeimet, kutatási eredményeimet. Ez tartalmazza a fúvós muzikusok társadalmi szerepét, módszertani, oktatás-elméleti anyagokat, a rézfúvós

---

<sup>1</sup> Zolnay László: A Magyar muzsika régi századaiból 10. o.

hangszerek adatbázisait, a felsőfokú oktatási intézményeink rézfúvós tanárainak és diplomásainak listáját és szimfonikus és operazenekaraink művészei névsorát.

A rézfúvós hangszerek sokszor nagyon komplikált és szerteágazó fejlődési utat jártak be. Évtizedek óta gyűjtött képanyaggal, statisztikai adatokkal is szeretném megkönnyíteni a téma jobb megértését hazai és nemzetközi vonatkozásban. Munkámsoránkönyvekből, évkönyvekből, kottaanyagokból, levéltárakból, múzeumokból szerzett anyagokat, információkat, dokumentumokat dolgoztam fel, és egészítettem ki saját készítésű fotókkal. Az összegyűjtött anyag még nem teljes, a gyűjtőmunka jelenleg is folyamatban van.

Köszönettel tartozom mindazoknak – kollégáimnak, növendékeimnek, kutatóknak – akik zene- és hangszertörténeti, pedagógiai és módszertani ismereteim bővítéséhez, értékes forrásanyagok megjelölésével munkám létrejöttében közvetve vagy közvetlenül segítettek, hozzájárultak.

## ***A hangszerek felosztása***

A hangszerek nagy családját tudományos rendszerezés szerint négy nagy csoportra osztjuk:

1. ütő
2. fúvós
3. húros
4. elektromos.

### **Ütőhangszerek (idiofon, membrafon)**

Azokat a fa, fém hangszereket, amelyek külső behatás után önmagukban, pusztán saját rugalmasságuknál fogva képesek rezgő mozgást végezni, idiofon hangszereknek nevezzük.

- Idiofon: réztányér, triangulum, melyeken közvetlenül minden kiegészítő hangforrás (húr, bőrhártya, légoszlop) nélkül lehet hangot képezni.
- Membrafon: membrafonoknak nevezzük a hangszerek azon csoportját, amelyeknek hangot képző közege, valamilyen kifeszített hártya, illetve bőrfelület. Különböző dobok (pl. üstdobok), amelyeknél a nyílások fölé feszített rugalmas hártya segítségével szólaltatják meg ahangot.

### **Fúvós hangszerek (aerofon)**

A hangszereknek azon csoportját nevezzük aerofonnak, amelyeknek hangzó közege az üregbe zárt levegő, tehát ezek a fúvós hangszerek.

- Ajaksípok: megszólaltatása a fúvónyílás peremére fújó levegő a hangszerben lévő légoszlopot hozza rezgésbe. (Longitudinális rezgési hullámok: hosszanti hullám, a hullámmozgást végző közeg sűrűsödései és ritkulásai a hullám

terjedésének irányába esnek.) Az orgona egyes sípjai, fuvola, piccolo, altfuvola.

- Nyelvsípok: megszólaltatása a hangszer végére helyezett – rugalmas anyagból készült – lemez, vagy lemezek fúvás által rezgésbe jönnek, és ez mozgásba hozza a hangszer testében lévő légoszlopot.

A nyelvsípok is kétfélek:

- egyes (szimpla) nádlappal megszólaltathatók: klarinét, basszetskürt, basszusklarinét, szaxofon, tárogató
- kettős (dupla) nádas hangszerek: oboa, oboa d'amore, oboa da caccia, angolkürt, heckelphon, fagott, kontrafagott.

Tölcséres fúvókájú hangszerek megszólaltatása: a fúvókába belefújva ajkunk, mint nyelvsíp, rezgésbe jön és e rezgés a fúvókán keresztül a hangszerben lévő légoszlopot rezgésbe hozza.

### **Húros hangszerek (chordofonok)**

A zenetudomány chordofonoknak nevezi azokat a hangszereket, amelyeknek hangját valamilyen rezonátorra kifeszített húr adja. Egyszerűbben kifejezve a chordofonok a húros hangszerek. A húrt háromféleképpen lehet rezgésbe hozni:

- vonóval (hegedű, mélyhegedű, gordonka, gordon)
- pengetéssel (hárfa, gitár, lant, mandolin)
- kalapácsszerkezettel (zongora, cimbalom). (Transzverzális hullámok: átlós, haránt irányú, keresztben álló, összekötő, a haladás irányára merőlegesen keletkező vagy így haladó hullám, sugárzás.)

### **Elektromos hangszerek (elektrofonok)**

A hangszereknek azt a csoportját nevezzük elektrofon hangszereknek, amelyeknél a hangforrás alkalmas berendezéssel keltett elektromos váltakozó feszültség, s a megszólaltatás különböző szűrő és keverő áramkörökkel ellátott erősítő berendezéssel és hangszóró segítségével történik.

- elektromechanikus (orgona, gitár)
- rádió elektromos hangszerek
- elektronikus hangszerek

### ***Aerofon hangszerek***

Az **aerofon**hangszercsoporthoz tartozó rézfúvós hangszerek **tölcséres fúvókával** szólaltathatók meg. Úgy szólaltatjuk meg, hogy a tölcséres fúvókába belefújva, és így az ajkakat rezgésbe hozva – a hangszerben lévő zárt légoszlop valamelyik felhangját gerjesztjük – ’hangot’ képzünk. A hang olyan fizikai jelenség, mely rezgés által keletkezik. A szabályos időközökben kialakuló periodikus rezgőmozgás: a zenei hang, a szabálytalan: a zörej. A zenei hang összetevői: alap + felhangok.

### **A fúvóka (Bocchino, Embouchure, Mundstück, Mouthpiece, Mundstuk)**

Az ajkak rezgéseit továbbítja a hangszerbe és a hangszerbe zárt légoszlop rezgésével felerősödve képezi a hangot. A fúvóka mérete, belső formája, furata és szárának kónusza (kúp), a hangszer üregének, csövének keresztmetszete határozza meg a hangszínt. Az ajak és a fúvóka találkozása (száj, ajak, fogsor, légzéstechnika), az „Ansatz” (fújástechnika) rendszere, tudománya a fúvós módszertanok kialakulásának fő eleme. A zenetörténelemben a legősibb hangszercsaládok egyike a fúvóscsalád, tudományos fúvós technikárolazonbancsak a XVII. századtól maradt írásos emlékeknek említést(„A trombitálás módja kétféle, részben a hangcsisolással ’lélegzettel’ hozunk létre a nyelv közreműködése nélkül),részben lökésekkel (melyet a nyelv végez) ...de a lökésszerű mód a legjobb. Altenburg: Versuch einer Anleitung zur heroisch-musikalischen Trompeter-und Paukenkunst (1795 Halle) c. könyvből: „A zenész a nyelvnek fúvás közben történő mozgási módját Zungestoss, azaz nyelvlökésnek nevezi.”<sup>2</sup>

A fúvókáknak 3 típusa van:

**Üstszerű-** tompa katlanszögű - fúvóka hangjafelhang-dús, csengő, kicsit éles, sőt kemény is. A magas hangok – különösen kisméretű fúvókáknál – könnyen

---

<sup>2</sup> Zilcz György: Rézfúvós és ütőhangszerek módszertana 123. o.



megszólalnak. Ez a formájú fúvóka jelenleg a legelterjedtebb. Főleg akkor használják, amikor a hangzás élesebb hangszínt igényel. Az amerikai gyártmányú fúvókák között ennek sok változatát ismerjük (trombita, harsona).

**Kehelyszerű**– hegyes katlanszögű – fúvókán a hang teltebb, szebb tónusú. A magas hangok képzése nem olyan könnyű, csengő és fényes, mint az előbbinél, de a mély- és középhangok képzésére feltétlenül alkalmasak (pl. tenorkürt, tubák). A Bach-fúvókák korszerűsített változatai.

**Tölcsérszerű**– még kisebb katlanszögű – fúvókán a hang lágy, felhangszegény. A katlan öblének hiánya miatt viszont a hang csengése és magja kisebb, mint az előző két típusé (pl. vadászkürt -Selmer, Olds fúvókák).

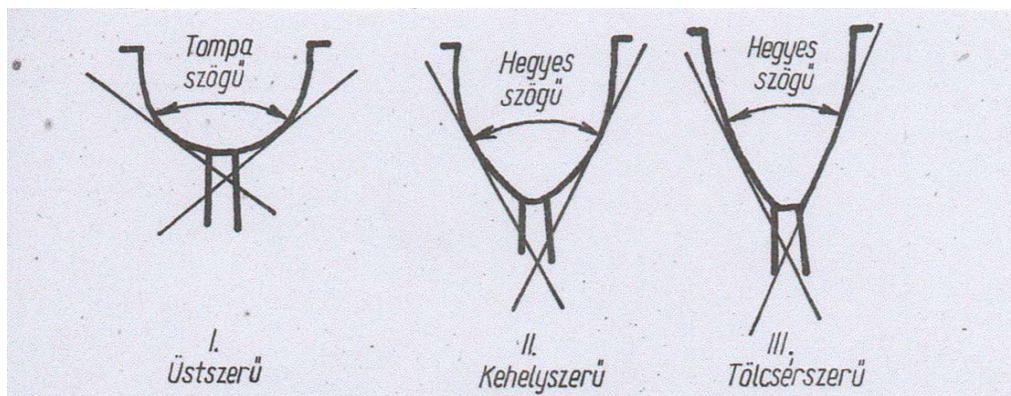

1. ábra: Fúvókák belső kiképzésük szerint

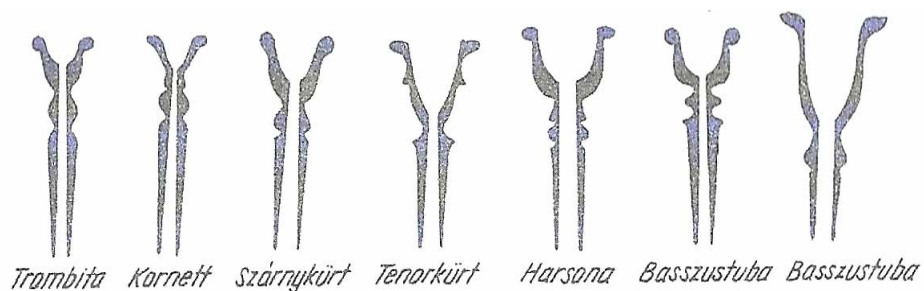

2. ábra: Fúvókák hosszmetzetben

A trombita-fúvókarészei:

- a) perem
- b) peremnyílás
- c) kehely
- d) kráter

- e) furat
- f) kúposhangkivezető cső

### Kürt-fúvóka

Általában keskeny peremű, öblös tölcsérű és szűk furatú, fémből készült. A fúvóka mérete összefüggésben áll a száj alkati adottságaival. A húsos, vastagabb száj általában nagyobb méretű fúvókát kíván, vékonyabb ajkak ennek éppen az ellenkezőjét. A fúvókát könnyedén (lazán) úgy helyezzük az ajakra, hogy a fúvóka peremének alsó részét az ajak piros húsára ültetjük, a fúvóka felső részét pedig a felső ajak külső részére fektetjük.<sup>3</sup>

### Harsona-fúvóka

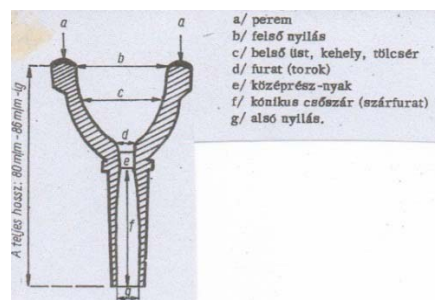

3. ábra: Harsona-fúvóka

A fúvókákat belső kiképzésük szerint három részre osztjuk:

- a) üstszerű (élesebb hangszín)
- b) kehelyszerű (teltebb hang, szebb tónus)
- c) tölcsérszerű (magas, közép és mély hang is képezhető vele, lágy szép tónusú)

### Tuba-fúvóka

Belső kiképzésük szerint három típust különböztetünk meg:

- a) üstszerű
- b) kehelyszerű
- c) tölcsérszerű

<sup>3</sup> Zilcz György: Rézfúvós és ütőhangszerek módszertana 54.o.

Tulajdonságaik a harsonával megegyezők.

Menzúra

A hangszereket mértékviszonyaik, a furatok nagysága, távolsága, hangszínükszerint két csoportba osztjuk:

I. bő menzúrájú (**kónikus** = folyamatosan vastagodó) kürtök, tubák. A mélyebb felhangtartomány erőbben dominál, míg a magas felhangokat a hangszer csillapítja: a hang tömör, lágy színezetű lesz.

II. szűk menzúrájú (**cilindrikus** = párhuzamos falú) trombiták, harsonák. A magasabb felhangtartomány kiemelését tartják fontosnak, a hangszín élesebb, ércesebb, a hangerő a magasabb hangok felé növekszik.

A hangszerépítés folyamata megszámlálhatatlanul sok lépcsőn ment keresztül. A kezdeti időszak natúr hangszerein legtöbbször egy hangot lehetett képezni és annak néhány felhangját. Az egyenes csövű trombitáknál a cső hossza és keresztmetszete, majd később a tölcser mérete határozta meg a hangmagasságot. A csőhossz görbítése és hajlítása volt a következő lépés, de ez még mindig a natúr hangszerek megszólaltatásának szélesítése irányában történt. A rézfúvós hangszerek mai formájának fejlődése csak a fémek felfedezésével indulhatott meg. A ventilszerkezet feltalálása gyökeresen megváltoztatta a rézfúvós hangszerek felépítését. A felhangok mellett a kromatikus skálák is megszólaltak. A kísérő szólamok játéka helyett a dallamot formáló, virtuóz játékmód következhetett. Ez új irodalom megszületését eredményezte. A hangszerek fejlődési pályára álltak, s ennek eredményeként jöttek létre pl. a különböző hangolású trombiták a piccolótól a basszusig, a harsonák a szoprántól a kontrabasszusig, a kürt a szimpla konstrukció mellett már dupla és tripla összeszerelésben, a tuba f-b, f-c, c-b dupla formációban használható.

További csoportosítások

I. Hangfekvés szerint: szoprán (diszkant), alt, tenor(bariton),basszus (kontrabasszus) hangszereket különböztetünk meg.

II. Szerkezet szerint: natúr vagy természetes (az esetleg megszólaltatható alaphangon kívül csak egy alaphang felhangjai szólalnak meg),és ventil (nyomó - és forgató) szerkezettel ellátott (a ventil olyan csőhosszabbítás, amelyet egy mechanizmussal – géppel - ellátva a csőrendszerbe beiktatunk, vagy abból kikapcsolhatunk) található.



A ventilszerkezet kombinációja:

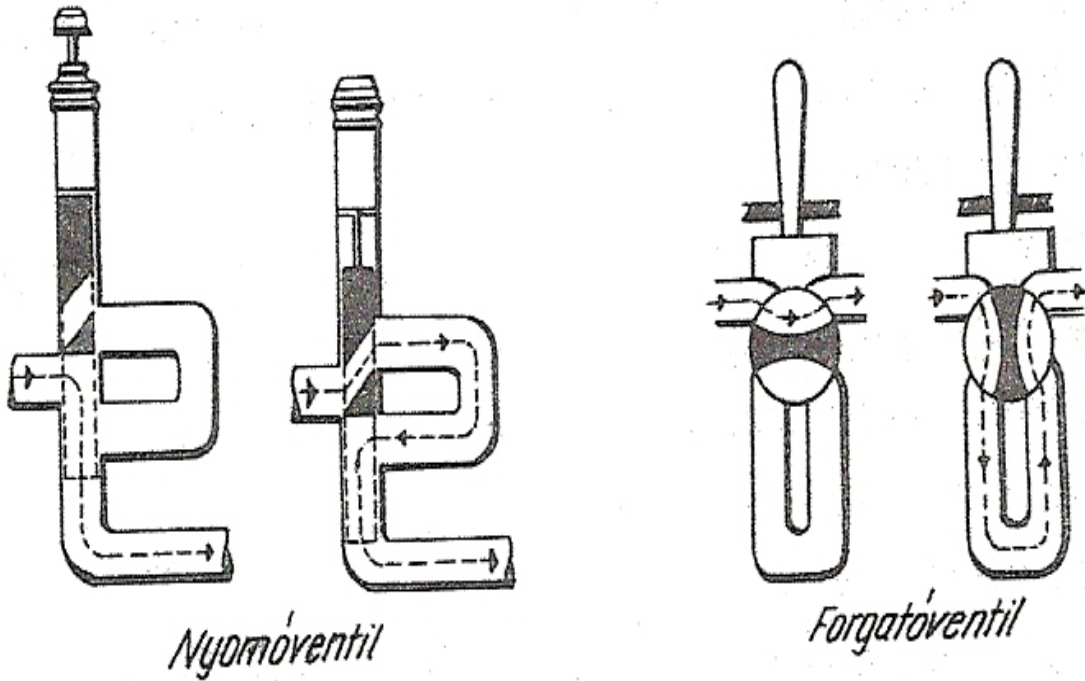

4. ábra: Ventilszerkezetek

A következő mélyítések érhetők el:

1. ventil	2 félhanggal	nagy szekund
2. ventil	1 félhanggal	kis szekund
3. ventil	3 félhanggal	kis terc
4. ventil	5 félhanggal	tiszta kvart
1+2. ventil	2+1 félhanggal	kis terc
2+3. ventil	1+3 félhanggal	nagy terc
1+3. ventil	2+3 félhanggal	tiszta kvart
1+2+3. ventil	2+1+3 félhanggal	bővített kvart
2+4. ventil	1+5 félhanggal	szűkített kvint
1+4. ventil	2+5 félhanggal	tiszta kvint
3+4. ventil	3+5 félhanggal	kis szext
2+3+4. ventil	1+3+5 félhanggal	szűkített szeptim
1+3+4. ventil	2+3+5 félhanggal	kis szeptim

1+2+3+4. ventil

2+1+3+5 félhanggal

nagy szeptim

### ***A rézfúvós hangszercsalád***

(Ottoni, Cuivres, Blechblasinstrumente, Brass instruments)

A rézfúvós hangszereket régóta fenségesnek tartják: hangzásuk pompájával egyetlen hangszercsoport sem vetekedhet. Egy vonóseggyüttes fanfárja nem adhatná hírül a király bevonulását, kürt helyett fuvola riadója pedig aligha mozdítana meg egy hadsereget. A rézfúvók gyakran pompa hatásának keltésére használt bátor és pezsdítő hangzását formájuk határozza meg. A rézfúvós hangszer lényegében hosszú, vékony cső. Az e csoportba tartozó hangszerek anyaga, mivel valamilyen rézötvözet (sárgavörös réz, alpakka), ezért röviden csak rézfúvós hangszereknek nevezzük: kürt, trombita, harsona, tuba és rokonhangszereik. A rézfúvós hangszercsaládhoz tartozó egyéb hangszerek: kornett, basszus-trombita, szárnykürt, mélyszárnykürt, altkürt, baritonkürt, Wagner-tuba, kontrabasszus- harsona, eufonium, helikon, cimbasso, szuzafon.

- Violinkulcsban játszó: trombita, cornet, B-szárnykürt, piccolo-, B-, C-, D-, Esz-trombita, kürt, basszustrombita, mélyszárnykürt, Wagner-tuba.
- Basszuskulcsban játszó: eufonium, tenor- basszus- kontrabasszus harsona, tuba, cimbasso, basszustrombita, helikon, szuzafon.
- Alt- és tenorkulcsban játszó: alt- tenor harsona.
- Transzponáló hangszerek: kürt, trombita.

### **Kürt (Corno, Cor, Horn, Rog)**

A vadászkürt– ventil kürt – kör alakban hajlított, kónikus, cilindrikus cső hosszmetsetű, hosszú és aránylag szűk furatú, széles tölcsérrel és tölcsérszerű fúvókával ellátott hangszer. A zenekarban általában használt hangszer a kettőskürt, amely valójában két egybeépített kürt. Négy szelepe közül hármát a trombitához hasonlóan a kromatikus skála megszólaltatásához használnak, de nem nyomással,

hanem forgómozgással működnek. A negyedik szelep a csőrendszer egy különösen hosszú szakaszát nyitja meg, mélyebb kürtre változtatva így a hangszert.

Részei:

- fúvócső: feladata a kontaktus létrehozása a fúvóka és a hangszertest között, valamint a rezonancia átvétel és hosszabbítás,
- gépezet: a ventilek bekapcsolására szolgáló billentyű mechanizmus, ami a kromatikus játékot segíti elő,
- hangolócsövek: U-alakú csövek, amelyeknek kimozdításával változtatható a hangszer hossza, így magasítható, vagy mélyíthető a hangolás,
- korpusz (tölcsér): a hangszer csövének (legvégén) tölcsérszerű része. Itt végezzük – jobb kézzel – a hangolást, a kiigazítást és a fojtást (szordinó).

Az F-kürt hossza 374cm, alaphangjának rezgésszáma 43, 654/sec.



5. ábra: Kürt

### **Trombita (Tromba, Trompette, Trompete, Trumpet, Truba)**

Hengeres furatú, kétharmadában cilindrikus építésű, egyharmadában kónikus csőszerkezetű fémből készült, párnás nyelv síppal (alakrezgéssel) megszólaltatott hangszer. Egyszer körbecsavart karsú, vékony fémcső, erősen kiszélesedő végtölcsérrrel. Fő részei: fúvócső, ventilszerkezet, korpusz. A fúvócső a fúvóka és a ventilszerkezet közötti részt tölti ki. Az O-alakú hangszer cilindrikus szerkezete a ventilek után körülbelül a hangszer hosszúságának kétharmadánál kezd tölcsérszerűen bővülni. A ventilszerkezet főbb részei: váltóház, váltó, hangolócsövek

(huzalok, ütközőpatkó), fedőlap, anyacsap, biztosító csavar, gépezet. A gépezet további részei: nyomólap, rugóház, rugó, nyomókar, csukló, toló kar, fordítócsap. A B-trombita hossza 132 cm, alaphangjának rezgésszáma 123, 47/sec.

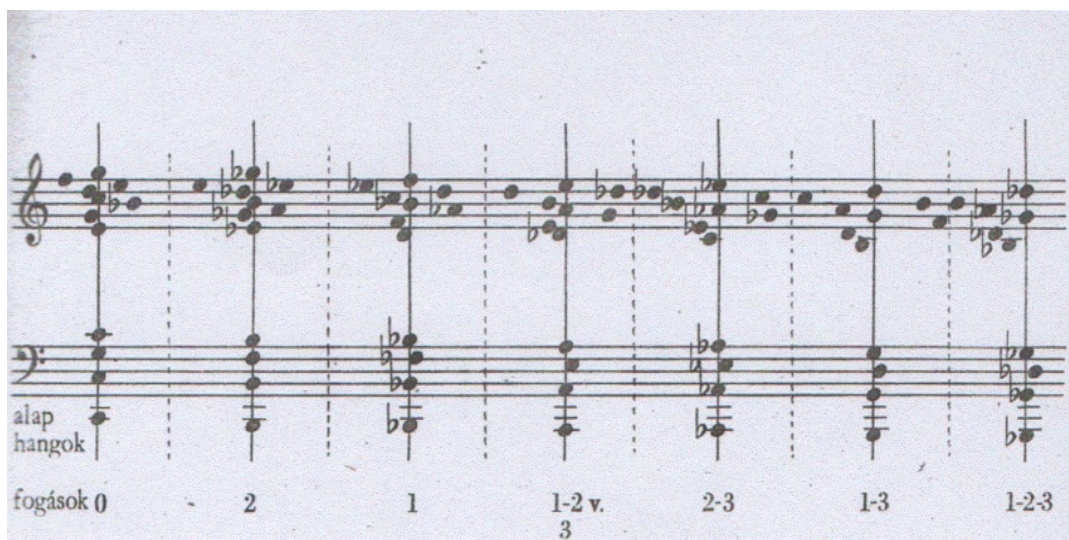

6. ábra: Ventilfogások



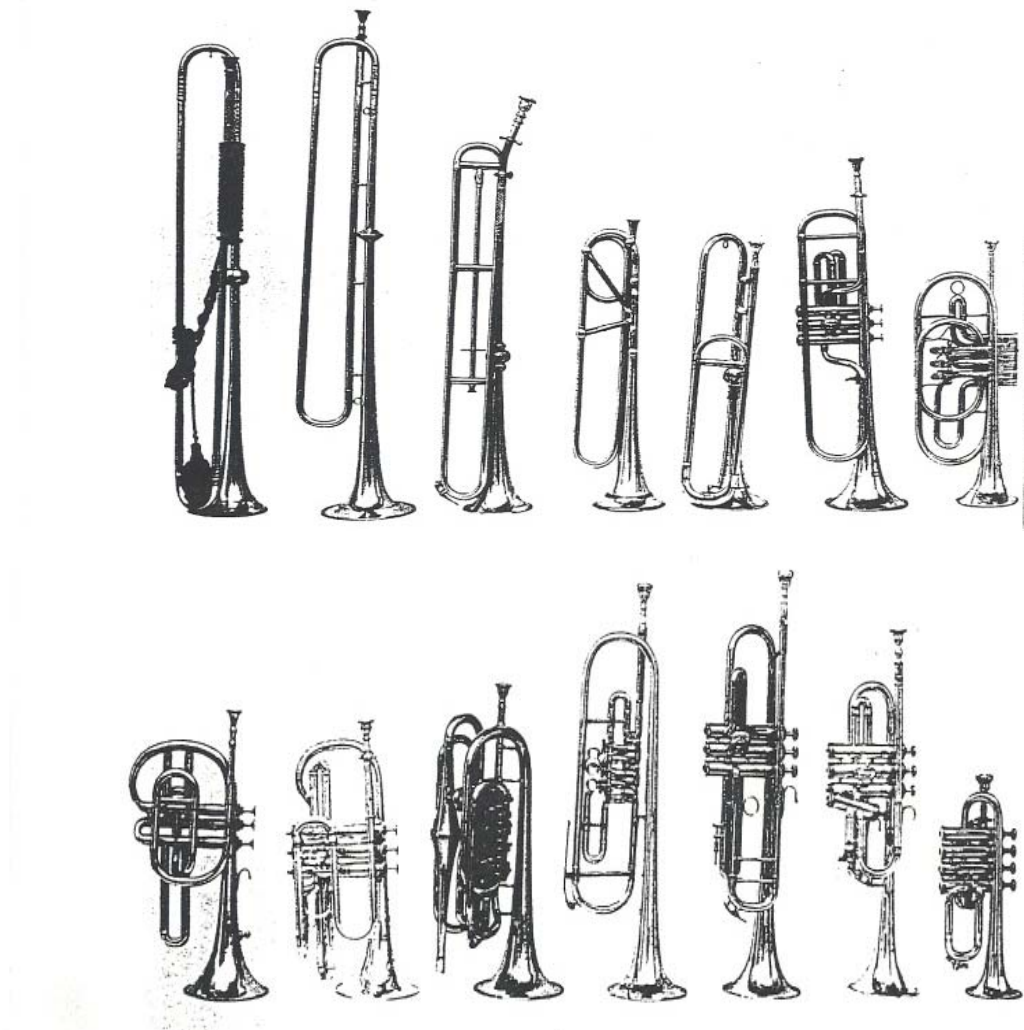

7. ábra: Trombitasor

Basszustrumbita (Tromba bassa, Basstrompete)

A hangszínek iránt érzékeny hallásával Wagner tudatában volt annak, hogy a hengeres csőszakasz rovására hosszabbodó kúpos csőszakasz következtében a trombiták „kornettizálódnak”. Ezért talált ki egy hosszabb hengeres csőszakasszal épített lényegesen nemesebb hangú hangszert, a basszustrumbitát, amely mély C-hangolás mellett mély B-be, A-ba, Es-be is áthangolható.



8. ábra: Basszustrómbita (Magyar Állami Operaház)

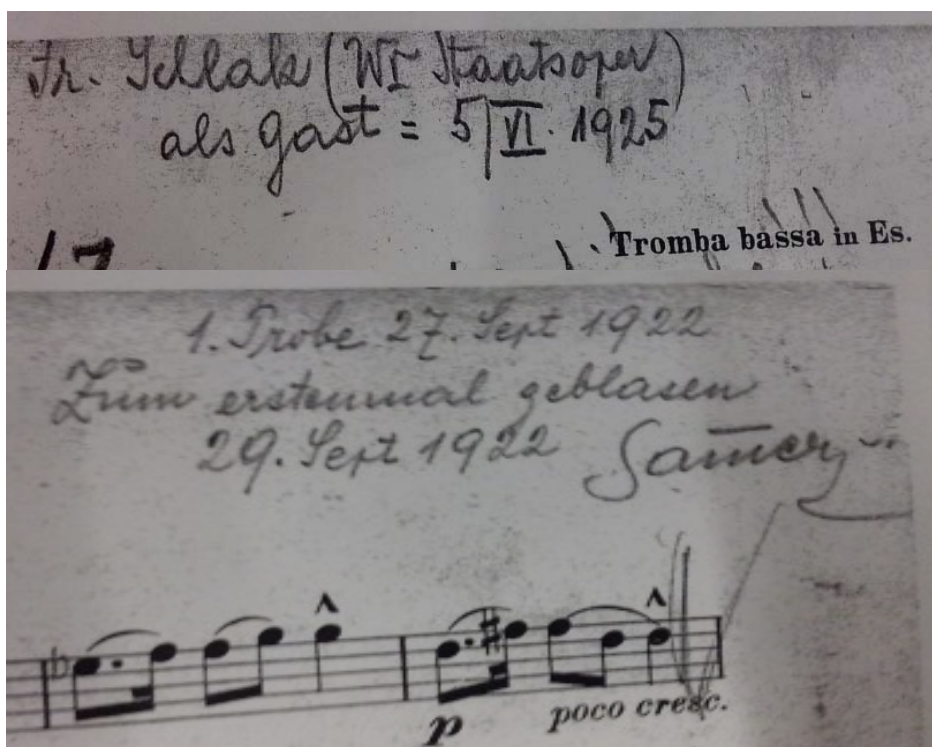

9. ábra: Két kézzel írott bejegyzés a bécsi operazenekar basszus-trombita művészei budapesti vendégszerepléséről (1922, 1925)

***Tolótrómbita (Tromba da tirarsi, Trompette a coulisse, Zugtrompete, Slide trumpet)***

Ez a hangszertípus a XV. században keletkezett, de a XVI. -XVII. században is ismert volt. Egyetlen fennmaradt példánya 1651-ből való, a naumburgi Huns Veitalkotása.<sup>4</sup>

<sup>4</sup>John Henry Van Der Meer: Hangszerek, 41. o.



10. ábra: Tolótrombita

A XV. század közepének egy másik újítása az S-formájú hajlított trombitából indult ki, amelynek a tölcserhez vezető csőszakaszát úgy hajlították, hogy két egyenes csőszakasszal párhuzamosan egy síkban fusson. Az egyes csőszakaszok pedig tolókát kaptak, amely azok hosszában mozgatható. Így az alaphang és felhangjai játék közben akár kvarttal is mélyíthetők, ami a hangszer – tolótrombita – hangkészletét jelentősen megnöveli.

### **Harsona (Trombone, Posaune, Trombon)**

A tolóharsona szűk menzúrájú, kétharmadában cilindrikus felépítésű, hosszának kétharmadától kezdődően kónikus csőszerkezetű, tölcseres fúvókával (ajakrezgéssel) megszólaltatott rézfúvós hangszer. Jellegzetessége U-alakú tolócsöve.

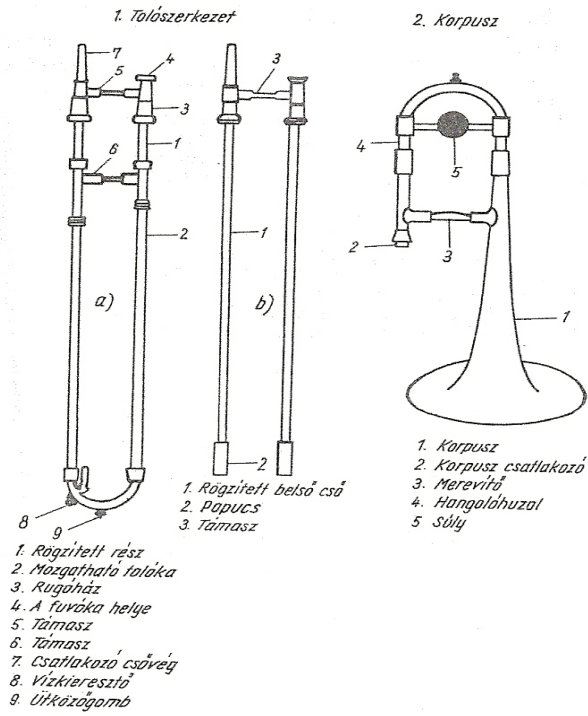

11. ábra: A harsona szerkezeti felépítése



12. ábra: A hét fekvés és felhangjai táblázata

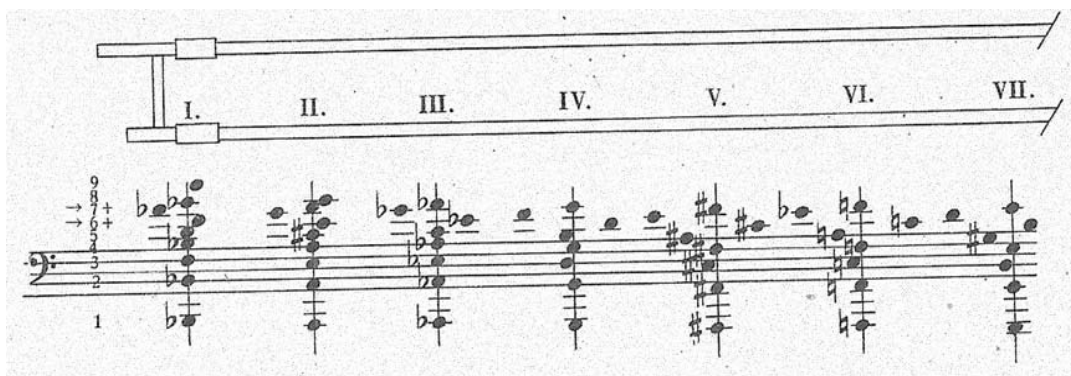

13. ábra: Alaphangok és felhangjai intonációs eltérései, grafikus ábrázolása

Ez az ábra szemlélteti a harsona 7 alapfekvését és ezek felhangjainak intonációs eltéréseit. Nem csak a fizikai törvényszerűségek, hanem az intonáció tisztasága miatt is tanácsos és szükséges ezeknek a módosításoknak a betartása, ezért minél korábban kell elkezdni ennek tanítását. A tolócső kis korrekciójával lehet elsajátítani ezt, ellenkező esetben az ajakkal nagyon fárasztó, sokszor lehetetlen korigálni az intonációs eltéréseket. A trombitánál is előfordul bizonyos hangoknál, hogy tolócső mozgatásával kell elérni a tiszta hangolást. A B-harsona hossza 268 cm, alaphangjának rezgésszáma 61, 735/sec.

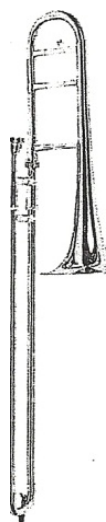

17. ábra: Alt

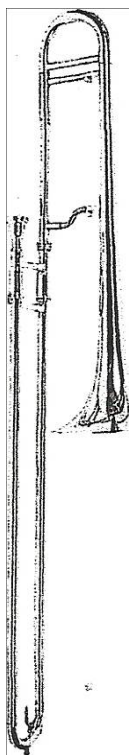

16. ábra: Tenor

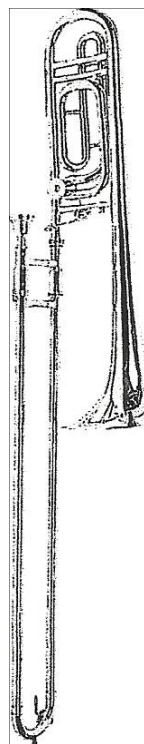

15. ábra: Basszus

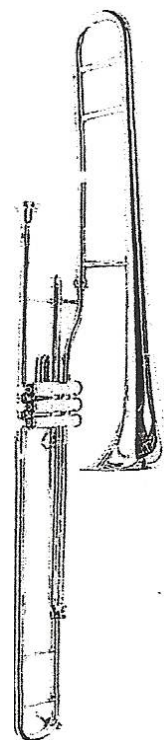

14. ábra: Ventiles

## Tuba

A szimfonikus zenekar legmélyebb tölcserfúvókás rézfúvós hangszere, ventilekkel. Jelentése: cső, egyenes tölcser alakú, harci jel, háború, harsogás, dörgés, zúgás. 1835-ben nyerte el mai formáját.



18. ábra: F-tuba (Magyar Állami Operaház)



19. ábra: Duplatuba (Magyar Állami Operaház)

Bő menzúrájú, kúp fúvókás, részben hengeres (3-6) ,részben kónikus, széles menzúrájú, többszörösen hajlított, basszus hangszer. F-tuba hossza 360 cm, alaphangjának rezgésszáma 43, 654/sec. A tubacsalád: Esz piccolo, althorn, tenorhorn, bariton, basszustuba, valamint Wagner-tubák. A tuba vállon hordozható formáját helikonnak nevezzük. A XIX. századi amerikai változata a szuzafon. Névadója J. P. Sousa, amerikai karmester. Négy ventillel, a hangszer méreteit is tovább bővítve, császárbasszus néven vált ismeretessé.



20. ábra: Szuzafon



21. ábra: Helikon



22. ábra: Saxtuba

## *Őstörténet – a magyar zenei fejlődés sajátos feltételei*

„A magyarság keleti eredete, s európai elhelyezkedése bizonyos mély kettősséget teremtett a magyar szellemben, s a magyar társadalomban. Ázsia az ösztönös folyamatokállandó, láthatatlan táplálója maradt, Európa az öntudatos erőfeszítések, a tervszerű művelődés sugalmazója és nevelője. A felsőbb, kedvezőbb életviszonyok közé került rétegek sűrűbben érintkeztek a nyugati műveltséggel, többet tanultak tőle, s ösztönösen érezték azt is, hogy a nyugati műveltség eltávolítja őket saját ősi kultúrájuktól, hiszen a két világ közt nagy volt a távolság. A keleti élet megnyilatkozásai bármilyen fejlett ősi műveltségi rendszert tükröztek, egyszeriben primitívnek tűntek a nyugat megvilágításában, s nem vehették fel versenyt az európai élet hódítóan fejlett, kész formákat kínáló világával. Háromféle megoldás volt elképzelhető:

1. „elfordulni az európai élettől, s beletemetkezni a mindinkább magukból élő keleti hagyományokba.”
2. „elszakadni e hagyományoktól s lehetőleg elsajátítani a nyugati élet minden formáját”,
3. „a kettőből egy harmadikat: a magyar műveltség egy újszerű formáját megteremteni, amelyben a nyugat és kelet összebékül, vagy pontosabban, ahol a keleti szellem, keleti tartalom megtalálja a maga nyugati kifejező formáit”.<sup>5</sup>

„Ma már világosabban látjuk, hogy ez a dichotómia (kettősség, tagolódás) ,amit az iménti gondolatmenet sugall, nem áll meg. Nincs, nem lehet kétség, hogy zenei értelemben a Kelet legalább olyan gazdag, differenciált, eszközeiben és kifejezési formáiban eredeti minőséget jelent, mint a Nyugat, az európai kulturális típus.”<sup>6</sup> „A három megoldás a magyarság egész történetén aktuális maradt, a kérdés sohasem dőlt el véglegesen egyik vagy másik irányba, de időnként mindegyik megoldás terve felszínre bukkant és irányította a korszak vezető szellemeit.”<sup>7</sup> E fenti megállapítás is a mai napig vita tárgya. Nemcsak feltételezés, hanem társművészeteink és régészeti kutatásaink eredményei bizonyítják, hogy Magyarországon már a honfoglalás

---

<sup>5</sup>Szabolcsi Bence - A magyar zenetörténet kézikönyve 6. o.

<sup>6</sup>Aknai Tamás, egyetemi professzor, PTE: jegyzet

<sup>7</sup>Szabolcsi Bence - A magyar zenetörténet kézikönyve 20. o.

óta(sőt, már jóval előtte is) használtak rézfúvós hangszereket. Ezt az ország (történelmi Magyarország) területén átvonuló vagy megtelepedő népek befolyásai is meghatározták. Minden ilyen mozgás kulturális behatást is jelentett, amely hadinépek életében okvetlen hangszerhasználattal járt. Nagy hadjáratok és csatákelképzelhetetlenek olyan jelzőhangszerek nélkül, amelyekkel messze hangzó jelzéseket adtak és csapataikat irányították. Ennek áttekintéséhez a magyar szerzők gyűjtéseiből meglehetősen hiteles információkhoz jutunk, de más népek történelmi emlékeiből is sokat használhatunk. Zolnay László: A magyar muzsika régi századaiból c. művében 16 olyan magyar szerző található, akik műveikben értékes, külsországi adatokra hivatkoznak. A technikai eszközök fejlődésével, pl. az izotópos kormeghatározással, radiokarbon vizsgálattal (a szén radioaktív 14-es izotópja sugárzási intenzitásának mérésén alapul) sokkal pontosabban, biztosabban lehet a hangszerek korát megállapítani. Rézfúvós hangszereink és kultúránk múlt kutatásai történelmünk különböző korszakaiban nagy ürességet és hiányt mutatott, azonban a 1900-as évek világraszóló régészeti eredményeivel és a XX. század átütő magyar rézfúvóssikereivel mára már nemzetközileg elismert, magas színvonalra emelkedett.

### **Őskor - magyar kutatási anyag**

Hangszereink keletkezése visszavezethető az őskorig. Kezdetleges, rendelkezésre álló (hangot adó) anyagokból készítette az ősember primitív „hangszereit”. Az ember találékonyságát és kreativitását jól tükrözi a történelem során eddig felhasznált anyagok hosszú sora (Pallagi Regős László gyűjteménye): „agyag, alabástrom, alpakka, angórakecske-szarv, antilopszarv, arany, aranyrész, argali-szarv, armadillo-farok, ázsiai bivalyszarv, bambusznád, bantung-szarv, bezoárkecske-szarv, bivalybőr, bölény (bizon-szarv), bőrkapisztrum (szájszorító), bőrszójak, bronzlemez, bronzöntvény, celluloid, csigakürt, csont (fúvókaanyag), damara marhaszarv, dzsungeltulokszarv, ebonit, elefántcsont, embercsont (láb és kar), ezüstlemez (hengerelt és kalapált), ezüstöntvény, égetett agyag, facsövek (természetesen és mesterségesen üregelt), fafélék, faháncs, fakéreg, fémötvözetek, gazellaszarv, gnuszarv, gagalszarv, gyanta, háncsok, házibivaly-szarv, házikecske-szarv, házi szarvasmarhaszarv, indák, jak szarv, jávorantilop-szarv, kagylók, kafferbivaly-szarv,



kámaszarv, kanadai juhszarv, kardszarvú antilopszarv, kasmírkecske-szarv, kecskeszarv, kosszarv, koduszarv, lapáymarha-szarv, lánc (hangszer tartáshoz), lóantilop-szarv, lópata, magyar szürkemarha-szarv, mamutagyar,marhaín, mázas égett agyag, medvecsont, muflon (vadjuh), műanyag (pl. ebonit), nádcső, nilgana-antilop szarva, nyársas antilopszarv, ólomlemez, ólomöntvény, orrszarvú-agyar, ökørszarv, öntött vas, őstulok, pamírjuh-szarv, pergamen, pézsmatulok-szarv, plexi (törhetetlen üveg), pödrött szarvú kecskeszarv, rackajuh (pödrött szarvú), sárgaréz (ötvözet),sás, síki szarvasmarha-szarv, szaruanyag, tatárantilop-szarv, tehénszarv, tökfajták, tulokszarv, üveg, üvegszálás műanyag, vándorantilop-szarv, vas, vaduzi szarvasmarhaszarv, viasz, vörösréz lemez, vörösréz öntvény, zebuszarv, zergesarv.”<sup>8</sup>

---

<sup>8</sup>Pallagi Regős László: Rézfűvós ismeretek I. Kötet 12-13. o.

## Régészeti kutatások Magyarországon (Istállóskő és Fenékpusztá)

„A fúvós hangszerek legkorábbi leletét Magyarországon, ISTÁLLÓSKŐN (Bükk hegység) találták.”<sup>9</sup> A 30900 éves lelet medvebocs szárcsontjából faragott, háromlukú síp. Vadászati vagy mágikus célra használt hangszer volt, melyből öt hangot lehetett előcsalogatni. „Hazánk, „földmegőrizte”, legrégebb zeneszer számának tartják ezt a sípot. „Így hát - ha a hűbérkori divat genealógusai mintájára - Pannónia muzsikáját Olümposzi vagy bibliai ősökre akarnók visszavezetni, Istállóskő sípjával régiség dolgában, joggal kérkedhetnénk! Az utolsó jégkorszakot tehát, kerek 20000 évvel előzte meg Istállóskő sípja.”<sup>10</sup>

Triton csigakürt, amely a Földközi tenger vidékéről származott (feltáró régész: Sági Károly). A rézkori ember vallásos, kultikus hangszere volt. Ebből ezen kívül 2 db került elő. Az első I. e. 2500-1900 Fenékpusztán (Keszthely mellett, Balaton felvidéken).

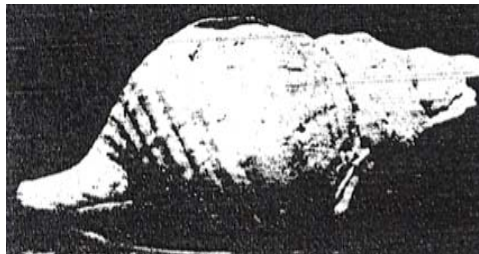

23. ábra: Fenékpusztai triton csigakürt

A második Kréta szigetéről, ahol egy Gemma vésetén oltár előtt álló őskori papi személy triton csigakürtöt fúj.



24. ábra: Gemma, Kréta szigetéről

A harmadik Békásmegyeren (1932-es ásatás) egy badeni korból való tál mellett, ugyancsak tritonnodiferumból készített csigakürtöt találtak (Tompa Ferenc régész), melynek hossza 23, 5 cm volt. 2000 esztendővel később Pentelén (Dunaújvárosban), valamint Aquincumban és Szönyben olyan római kori domborművek kerültek elő, amelyeken lant és fűvös hangszerekre táncoló alakok láthatók. (Megjegyzés: nem rézfűvös hangszer, de a világ legrégebb római kori orgonája – III. századból, Nagy Lajos fedezte fel – 1931-ben, Aquincumban került elő.)

Krisztus u. II. századi római bronzlemez „harsonát” találtak Zsámbékon (megjegyzés: a kép alapján a hangszer egy római tuba, egyenes csövű.)<sup>11</sup>

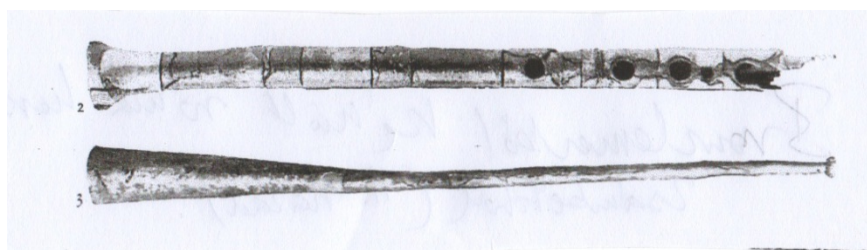

25. ábra: Egyenes csövű római tuba

Kürtöt fűvő férfi Százhalombattáról, Kr. e. VI. századi lelet. Az ikerhangszer érdekessége, hogy a hangszertest parabolikus, a hangtölcsér különös formájú, lapított.<sup>12</sup>



26. ábra: Kürtöt fűvő férfi i. e. VI. sz.

<sup>9</sup> Zolnay László: A magyar muzsika régi századaiból 17-18. o.

<sup>10</sup> Zolnay László: A magyar muzsika régi századaiból 17. -18. o.

<sup>11</sup> Keresztury Dezső - Vécsey Jenő - Falvy Zoltán: A magyar zenetörténet kézikönyve 10. o.

<sup>12</sup> Pallagi-Regös László: Rézfűvös ismeretek 145. o.

A legősibb Magyarországon feltárt rézfúvós hangszereink elődei felsorolása után a népvándorlás korából való emlékek következnek.

### **Irodalmi emlékek a II. századból**

A magyarok ősei közül a legközelebbi rokonság a hunokhoz kapcsolható. Kínai lexikonok feljegyzései alapján a következő irodalmi emlék található a II-III. századból. A hunok fogságában raboskodó Tz'ai Yen kínai hercegnő (aki két hun fiú anyja volt) versciklusából:

Fegyvercsörgés riaszt minden felől,  
Nincs itt menekvés, kín, halál elől...  
Puszták felett por, füst az égig ér  
Hun őrcsapat fogoly hadat kísér...  
Húrjaim hun *kürtszóra* zengenek  
Kicsorduló könnyem ki érti meg?  
A *bördobokat* éjjel is verik  
Szüntelen peregnek reggelig.  
Pusztán a vad szél végighasít  
S tábort, utat porral homályosít

Kínai rokonai – nagy idő múltával – kiváltják a fogságból, sorstragédiája bekövetkezik.

Visszatér Kínába, de fiait ott kell hagynia. Fájdalmában e világ nagy panaszát, a muzsikának dicséretét énekli meg:

Északról szól a hun *kürtök* szava,  
Ritmusra fogta kobzom dallama  
Nem lesz tizenkilenc dal. Elcsitul  
De zeng ekhója óhatatlanul

A muzsika s a dal szépségei  
A természetnek drága kincsei.  
Örömet bú és bút öröm követ  
Megzengetik az érzékeny szívemet

Szép Kína földje és a hun mezők,  
Időjárás, szokás: különbözők  
Az ég és föld két végére így vetett  
A sors szegény anyát és gyermeket

A kín, hogy sorsom így bánt el velem

Akár a menny mélysége, végtelen  
S a hat elem, a Mindenség csoda  
Választ jajomra nem küldhet soha.

„A hunok erős ritmusú zenéje volt az a formabontó idegenszerű muzsika, amely Pannóniától kelet felé a Kínai Nagy Falig és visszahangzott. Sőt át is hatolt a Nagy Falon! Mert Kína történetírói is megemlékeznek a hun zenéről. A buja kicsapongó zenén botránkoztak meg, amely veszélybe sodorja a kínai szertartásokat”.<sup>13</sup> (Ecsedy Ildikó, jeles orientalista) Nem érdektelen s nagyon is figyelemreméltó dolog az, hogy utóbb a - nomádságnak, s lovaspásztor pusztai népeknek hagyatékát öröklő -avarok zenéjének más - szláv - népekre való átsugárzása tűnik fel az európai kortársnak! Mintha csak a népvándorlás kori Kína szavát ismétli meg a bizánci Theophylaktos, ismert haditudósító és történetíró, História Oikumeniké c. művében a VII. században.<sup>14</sup>

„Két tovatűnő évszázad - s a hunok 410 körül már Pannóniában vannak. A Kínai Nagyfaltól a római Limesig lovagolnak. Ettől kezdve az V. század végéig ama hun **dobok és kürtök** már Dunának, az Iszternek partján rivallanak.”<sup>15</sup>

---

<sup>13</sup> Zolnay László: A magyar muzsika régi századaiból 28. o.

<sup>14</sup> Zolnay László: A magyar muzsika régi századaiból 28. o.

<sup>15</sup> Zolnay László: A magyar muzsika régi századaiból 24-25-26. o.

## **A nagy európai népvándorlások- a Honfoglalás előtti időszak a III. századtól**

A nagy népvándorlás korának az egyetemes történelem 376-476 között eltelt évszázadot tekinti, attól az évtől kezdve, amikor az első „barbár” nép asszonyostól, gyerekestől benyomult a Római Birodalomba, addig az évig, amíg Odokar (Romulus Augustulus) zsoldos serege meg nem dönti a Nyugat-Római Birodalmat. A történelmi Magyarország területén az alább felsorolt népcsoportok rövidebb-hosszabb ideig éltek a Kárpát-medence területén. A mai napig tartó ásatások leleteiaz alább felsorolt népcsoportok emlékeit is tartalmazza:

- lombardok (Elba torkolatvidéki népcsoport)
- gepidák 300 évig
- hunok 75 éven át
- avarok, 375-ben a Hunok Pannóniai uralmát három évszázadon át (250 évig) az avaroké követte
- szkírek
- herulok
- szarmaták (iráni nyelvű lovaspásztor nép)
- quádok (ősi nevük Szvibnek) i. sz. kezdete körül
- gótok Svédországból (keleti - nyugati)
- nyugati gótok a római Daciától, Erdély román síkságain
- vandálok (a mai Dán Jüt félszigetről indultak, Gibraltárnál átkeltek Afrikába, Tunézia, Karthágó székhellyel 100 évig fennálló államot alkottak. 455-ben Rómát is kirabolták).

„A honfoglaló magyarok a rómaiak, kvádok, markománok, hunok, avarok zenei hagyatékát találják itt. Vándorlásuk során találkoztak a bizánci kereszténységgel, a frank protektorátussal, a szlávok zenei kincseivel és a volgai bolgárok zenei örökségével.”<sup>16</sup> A középkori hangszerek kutatásai során ősmagyarok rokonnépeinél, bakánok, buját sámánok, kirgizek, urali tatárok, csuvasok, osztyákok a sokat

---

<sup>16</sup> Zolnay László: A magyar muzsika régi századaiból 52. o.

emlegetett varázsdobok mellett a cseremiszeknél kürtöt és dudát lát”.<sup>17</sup> „A Hunok Pannóniai uralmát három évszázadon át az avaroké követte. A VI. és VII. század folyamán telepedtek le hazánk földjén. Jól ismerjük jellegzetes kettős **sípjaikat**, amelyek a VI-IX.századból származnak.”<sup>18</sup>



**27. ábra: Avar darucsont-sípok**

A képen avar sípokat látunk (a mellé helyezett darucsontok szemléltetik, hogy a sípok ezekből készülhettek)<sup>19</sup>, melyeket Fettes Nándor ásott ki 1933 és 1936-ban. Atömegesen feltárt avar kori sípok a XI. században, Szent István korára datált sírokban is előfordultak, immáron magyar eredettel. „1955-ben Esztergom-Kovácsi ásatások”. Fehér Mátyás Jenő kutató szerint: ” az avaroknak, az ógermán költészetre is számottevő hatásuk volt.”<sup>20</sup>

<sup>17</sup>Szabolcsi Bence: A magyar zenetörténet kézikönyve 6. o.

<sup>17</sup> Keresztury Dezső - Vécsey Jenő - Falvy Zoltán: A magyar zenetörténet kézikönyve 13. o.

<sup>19</sup>Keresztury Dezső - Vécsey Jenő - Falvy Zoltán: A magyar zenetörténet képeskönyve 13. o.

<sup>20</sup> Zolnay László: A magyar muzsika régi századaiból 30. o.

## Honfoglalás

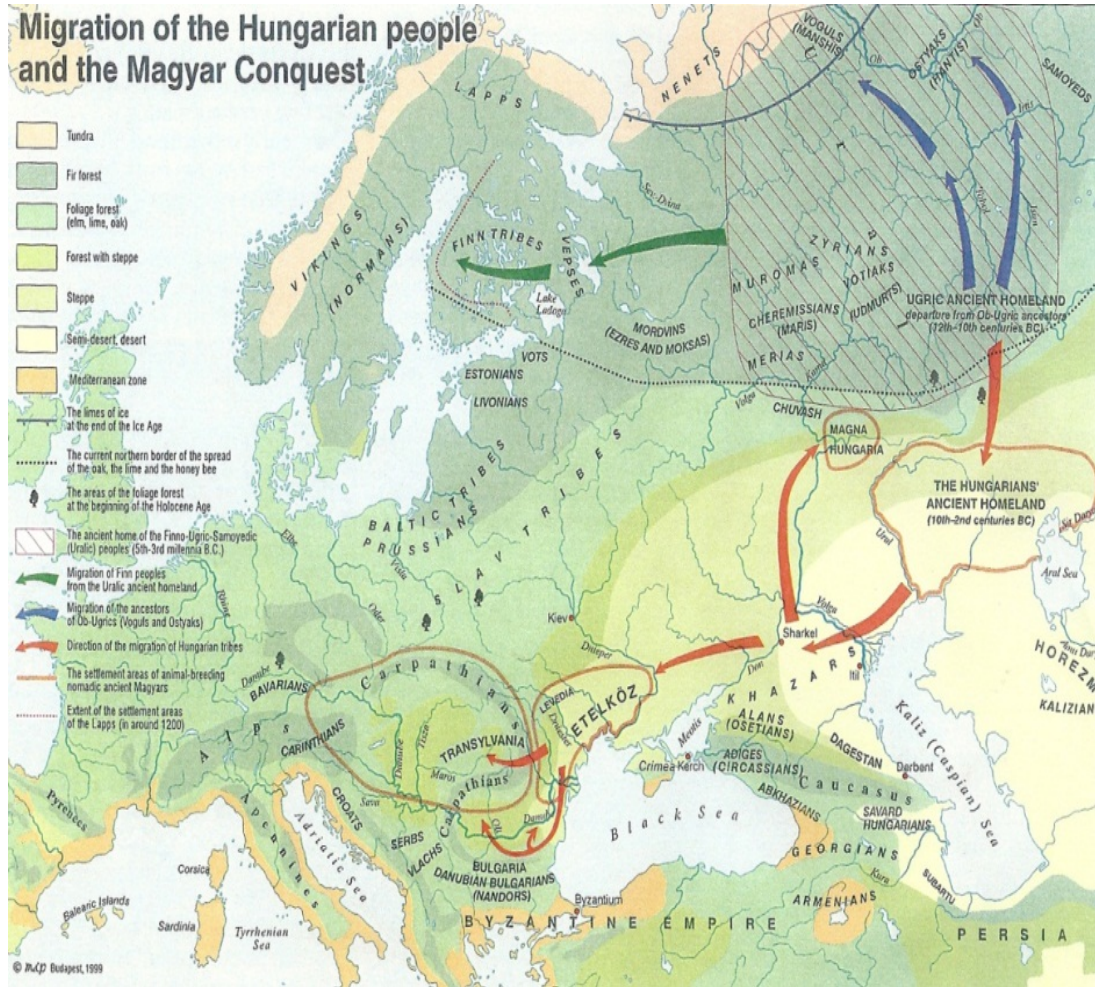

28. ábra: Honfoglalás



29. ábra: Honfoglalás kori magyar kürtös (Csajághy György rajza)



30. ábra: Honfoglalás kori ivókürt aranyból (Csajághy György rajza)



A IX-X. századból sámán síp (fúvós hangszer) került elő (Tata, Kuny Domonkos Múzeum), amit a honfoglaló magyarok hoztak magukkal.

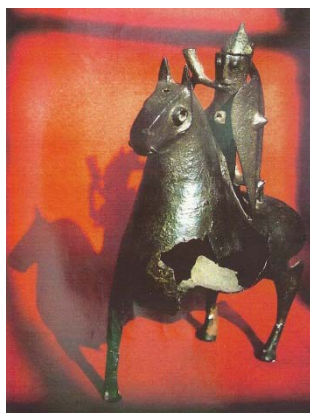

31. ábra: Lovas bronz kürtös XII. sz. Egyházcshalomja, Hont vármegye, Besztercebánya Múzeum



32. ábra: Sámán síp



33. ábra: Honfoglalás kori övcsat csatajelenettel, trombitákkal

II. Béla, Imre és II. Endre korában Magyarország Európa vérkeringésében élt. A magyar királyi ház kapcsolatba kerül a francia uralkodóházzal. A XII. századtól II. Géza korától francia és később itáliai gyökerű rendek kapnak engedélyt a letelepedésre. „A jászberényi múzeumban őrzött ún. Jász- kürtöt egy ideig Lehel vezér kürtjének- tehát honfoglalás kori magyar emlékek- tartották. Valójában a X. - XI. századból származó bizánci munka elefántcsontból, amelynek vésetei között jellegzetes zenész ábrázolatok is találhatóak. A Lehel kürtöz hasonló oliphantot már a VIII. században ismertek, „Konstantinos Kopronymos császár (751-775) ajándékozott - orgonák mellett- „cirkuszi” kürtöt is.”<sup>21</sup>

<sup>21</sup> Zolnay László: A magyar muzsika régi századaiból 34. o.

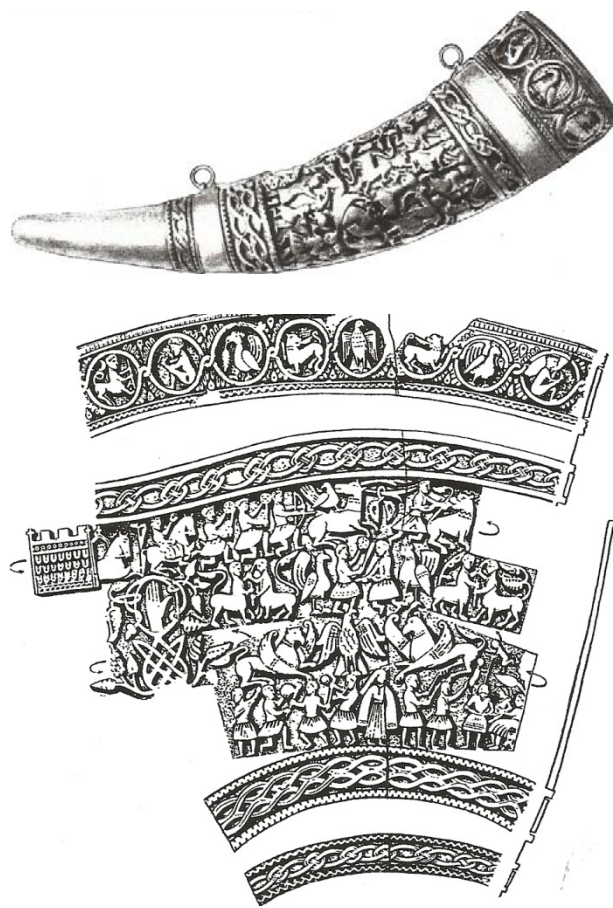

34. ábra: Lehel kürtje

Mieszko lengyel fejedelem fia VitézBoleszláv (972- 1025) és I. István magyar király az Úr 1000. esztendejében, Esztergomban szövetségre léptek, melyet utána 8 napos - fél országra szóló - áldomás követett. Mégpedig „húros hangszereknek, énekeknek, doboknak, karénekeknek, hegedűknek, sípoknak és trombitáknak muzsikájára”<sup>22</sup>

III. Béla, az Esztergomi Bazilika királyi palota újjáépítője 1192-ben, Elvinust, hunniai udvari muzsikusat Párizsba küldte tanulni. 1199-ben már mint nagyváradi püspököt említik. Szembe került Imre királlyal, inentől eltűnik az okleveles ismeretanyagunk látóköréből. Ő az első magyar udvari muzsikus, akiről írásos nyom maradt ránk.

1216-tól III. Ince pápa parancsolta, hogy minden székesegyházban köteles a főpap mesterkanonokot, káptalan-tanítót alkalmazni. Ekkor indul az ingyenes hivatalos

<sup>22</sup> Zolnay László: A magyar muzsika régi századaibó34. o.

zeneoktatás, amit Magyarországon csak a főurak engedélyével és beleegyezésével tarthattak be.

### **Kalandozásaink (idézetek hazai és európai krónikákból)**

Legmesszibb múltba talán a fúvós hangszerek gyakorlata nyúlik vissza. A kürtöt és sípot nevük alapján, Pray György a legősibb magyar hangszereknek tekintette. Tény, hogy igen korán szerepet játszanak a magyar hadi és udvari életben. Anonymus a kijevei ütközetben (885) fúvatja meg Álmos vezér vitézeivel a hadi kürtöket (sonuerunt tubas bellicas). A X. században két nagy európai egyéniség harcolt egymás ellen. Nagy Ottó és Bulcsú horka, az egyik magyar 'nemzet' vezére. Otto egyesíteni akarta a német tartományokat és ez veszélyeztette a 'Baráviával'szomszédos Bulcsú és Lehel (a másik magyar nemzet vezére) vezette magyar területeket. A történelem három ilyen egyesítéséről tud:

1. Attila meggyilkolása után (453) ,
2. Nagy Károly megverte az avarokat és elrabolta kincseiket (796) ,
3. A Pozsonyi csatában elődeinklegyőzték az egyesített német és európai hadsereget (907).

Az avar kincsek visszaszerzéséért indították Bulcsúék a hadjáratokat. A német krónikák szerint Benedict, Maltree, Mondsee, Tegernsee, Schliersee, Schafhen, Diessen, Sandau, Tierhaupten, Friesing-nél a portyázó magyarok megkímélték városaikat, kastélyaikat, de feldúlták templomaikat, ahol az ellopott, elrabolt avar kincseket halmozták fel. Lehel kürtjének híres motívuma Turóczi krónikájában tűnik fel elsőnek: „cane tuba” (Gellért legendában). Ekkehard mester Szent Gál-i (Svájc) krónikájában szerint kisebb magyar sereg rontott Svábszagra 926-ban.

1. „**kürtjeiket** elnémították, harci kiáltásaiknak véget vetettek”
2. „a kalandozók harci **kürtjeinek** sokasága”
3. „**kürtjeiket** fújják, csatakiáltásaikat hallatják a duhaj legények jókedvükben”
4. „riadó **kürtje** harsan, perc alatt lóháton ülnek, fegyverrel kezükben”<sup>23</sup>

---

<sup>23</sup>Zolnay László: A magyar muzsika régi századaiból 39.o.



35. ábra: Lehel vezér kürtjével fejbe üti Konrád bajor királyt<sup>24</sup>

Ennek a kürtnek a formája egészen más, mint a Jászberényben őrzött bizánci hangszeré.

### **Magyar királyi házak**

A magyar királyok hadseregeinek fegyverzete a nyugati és ázsiai ütközetek nyomán folyamatosan változott, fejlődött, „alkalmazkodott” az új kihívásokhoz. A jelző fanfárhangszereik is változhattak, megújulhattak. Királyaink szövetségkötései (pl. házasságokon keresztül) miatt a bizánci, az itáliai és a német kultúra megjelenése is jelentős volt. A magyar királyok kronológiai felsorolását (a mellékletben) azért tartom fontosnak, mert így könnyebb az európai zene fejlődését időrendi sorrendben követni.

### **Rézfúvós dokumentumok**

Új hely és családnevek kialakulása Árpád-házi királyaink alatt: Dallos, Dalos, Dobos, Dob, Czigány, Csúf, Doromb, Duda, Dudás, Énekes, Furulya, Gajdos, Hegedűs, Kántor, Kobzos, Kürt, Kürtös, Lantos, Orgonás, Pakócsás, Pakots, Sikitő, Sipos, Sipölc, Sipőcz, Sűvöltő, Tompos, Trombitás, Trufás, Vonyító, Vágás.

---

<sup>24</sup> Kálty Márk krónikája XIV. század iniciáléja

A magyar királyi és főúri udvarok muzsikusai (királyi trombitásai) az európai zenei élet szokásait követték.

- A IX. századtól ismeretes a Kürt-Gyarmat nemzetség, kürtökről Győgszentmárton és Pannonhalma XI. századvégi leltárában olvashatunk.
- A Szent László-kori, 1083-1095 közt összeírt jegyzékben az egyházi felszerelések között szerepelt egy ezüstből való, s egy másik, aranyozott ezüstkürt.
- Maga a kürtös és sípos név a 12. század első évtizedeiben bukkan fel először az oklevelekben (helynevek).
- 1240-ben II. Frigyes 4 ezüst tuba és egy tubecta készítésére ad parancsot.
- XIII. századi görög kódexben (Madrid, Nemzeti Könyvtár) említést tesz arról, hogy amagyarok Bölcs Leóbizánci császár szövetségeseiként Simon bolgár fejedelemmel csatáznak, harcikürtöket használnak.
- 1300 környékén tesznek említést az addig kirekesztettről (joculator, jougleur, fidelator, viellator, spilman, joglar, jougleur, ministerialis, minstrel=megbélyegzettek, vándorzenészek, csavargók), akik nem a tudás hagyományt, hanem a népies mondai hagyományt őrzik.”<sup>25</sup>
- 1257-ben már udvari kürtösökről (buccinatores) hallunk, akikélén Burdel gróf állt. Talán ők Gajdosbogdánynak telepesei is (1272), ahol 1351-52-ben még királyi trombitások laktak (trumbatores domini regis).
- 1364 Selmecbánya: említésekből ismerjük a toronyzenészek nevét.
- 1376-ban Vlusch szabó (városbíró) 4 forintot fizetett ki („fistulatoribus” vagyis) a síposoknak.

---

<sup>25</sup>Szabolcsi Bence: A magyar zenetörténet kézikönyve 21. o.

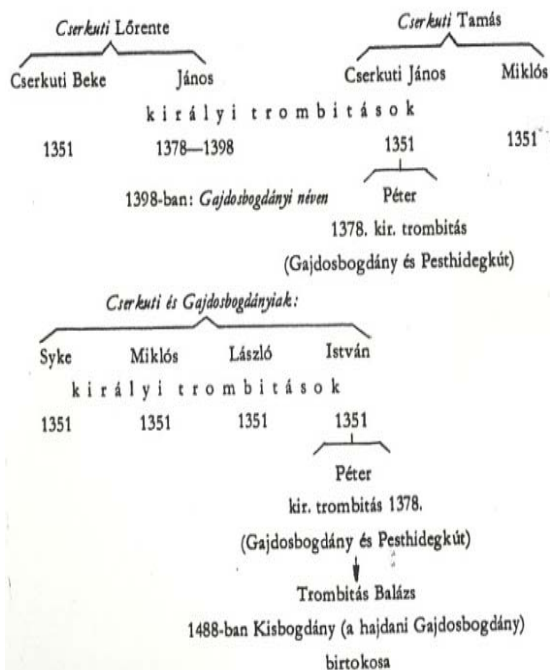

*Hidegkúti Beor*

Hidegkúti László

Az 1320-as években megvette a Pilis megyei Hidegkút felét. Elcsétt I. Károly királynak Bazarába vajda ellen viselt hadjárataiban. (Talán királyi trombitás.)

Hidegkúti Miklós  
1330 körül

Hidegkúti János

1347-ben megkapja Hidegkút felét. Birtokaira vonatkozó okleveleit megerősíteti.\*

(*Hidegkúti*) Antal v. Anthonya

Zsigmond király adományából Hidegkúton birtokos. Királyi trombitás. 1441-ben meghal, vele családja fiának magva szakad.

(*Hidegkúti*) Lucia asszony

Farnadi Mátyás neje. 1441-ben Hidegkúton, 1450-ben a Budával szomszédos Gercsén földbirtokos.

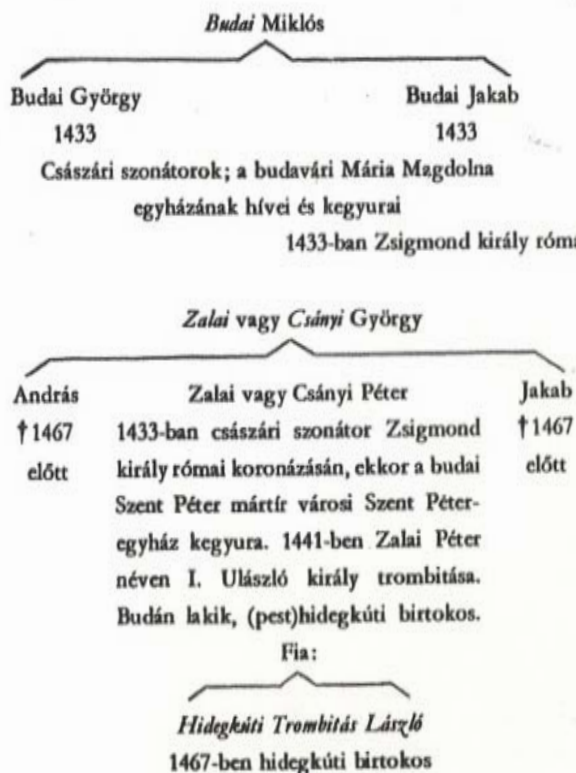

*Budai Bertalan*

Budai András  
1433

Császári szonátor, a budai Krisztus Teste-kápolna kegyura

*Csányi Kelemen*,  
1433

Császári szonátor a kassai Szt. Mihály-egyház patrónusa

36. ábra: A királyi trombitások családfái és birtokai

- 1378 Egészen bizonyosan Kürtösmegyének, a pozsonyi vár síposainak (fiskulatores) külön birtoka van Egyházastarcsa határában (1358). A fúvósokhoz csak a XIV. század folyamán szegődtek pengető- és vonós-hangszerek, amilyen a koboz, hegedű és lant. A hangszeres készlet bővülése főleg a XIII. század óta követhető nyomon (az első sípos 1222-ben, az első kobzos, János 1326-ban, az első kürtös 1355-ben, az első fiellator, azaz hegedűs 1358-ban, az első gajdos, azaz sípos vagy dudás 1402-ben, az első lantos, Gergely 1427-ben, az első trombitás 1428-ban jelenik meg az oklevelekben).<sup>26</sup>
- 1378-ban Anjou Nagy Lajos király Gajdosbogdányban Lőrinc fiát, Pétert, János fiát, Petúrt - a többi gajdosbogdányi és Pest megyei Hidegkútra való királyi trombitással együtt kiemeli minden más joghatóság alól, s 20 évvel később ezt Zsigmond király is megerősítette. Birtokokat, nemesi címeket ajándékoztak nekik. A királyi trombitás mesterség apáról fiúra öröklődött. Ez zenetörténeti és társadalomtörténeti szempontból is fontos.
- Ronyvai Csontos Péter címerképén (1418-ban Zsigmond királytól kapta) rézfúvósok láthatók nagy választékban. Smrecsányi, Petrovay, Földváry, Nagy-Oszter-Hubay címereken, rézfúvós hangszerek láthatóak.
- 1415-ben Zsigmond perpignani bevonulásán a császár előtt három, mögötte hat lovaskürtös haladt, kürtjeleiken birodalmi lobogók.
- 1479-ben az olműtzi királyi találkozón 100 trombitás és 8 dobos játszott a békeszerződést ünneplő fanfárt.
- 1411-ben a Budai fejedelmi találkozót 36 tiszti rangot viselő trombitás nyitotta meg.
- A XIV. század magyar és lengyel királyi udvari zenekarai hangszerei: fidula, trombita, hosszú- furulya, hosszú- síp, kézidob, üstdob, kettőskürt, lant, cimbalom.
- A királyi kürtösök és dobosok, zalaiak, csányiak, hidegkútiak, budaiak, tököliek, újfalusiak, trombitások és dobsák 1433-ban Rómában a császár koronázásánál is

---

<sup>26</sup> Szabolcsi Bence: A magyar zenetörténet kézikönyve 15-16. o.

játszottak, de nem hiányoztak a csataterokról sem. Az udvar és a csatatér volt kettős otthonuk.”<sup>27</sup>

- Avignonban, Zsigmond király kíséretében Osvald von Volkenstein (az utolsó Minnesinger): „körmenetben mentünk, nagy tömegben és tolongásban, kürtök, dobok, harangzúgás közepette, gyönyörű énekszó kísért.”<sup>28</sup>
- 1428-ban Rotgisser Mihály egy trombitát vásárol Budán 2925 dénárért.
- 1432-ben a toronyőr kürtjére újabb egy forintot költ.
- Trombitavásárlások: 1433., 1434., 1436., 1437. évi bejegyzések.
- 1440-ben Sopron két arany forinttal jutalmazza az ifjú király előtt muzsikáló trombitásait.
- 1494. II. Ulászló Bécs várának elfoglalása után bandériumának trombitásai között borraalót oszt szét. Állandó trombitásainak száma 10 (6 síposa, és 1 udvari dobosa is van). 13-15 forint volt a havi fizetésük. A király muzsikusai közé tartozik egy Jane nevű cseh „tubicen” (rézfúvós zenész), 4 forintért vesznek neki egy új hangszert a király kontójára. A késő középkorra a királyi trombitásoknak Európa szerte (így nálunk is) nemesi, katonai rendje alakult ki, s ez elvált a tényleges zenét szolgáltató „közönséges” trombitásokétól. A lovagi, nemesi trombitások inkább katonák voltak, mégpedig vezénylő tisztek, mintsem zenészek. A legtöbb magyar király fúvós jelre (trombita, kürt) irányította serege mozgását.
- Nándorfehérvárnál 1456. július 14-én volt az első csata. Szead Eddin török költő A történetek koronája című művében ekként dalol:  
„A trombiták harsogása, a harci dobok ropogása  
Betöltötte keletet és nyugatot  
A kardok csattogásának hangja  
Az ég kapujáig felhatolt.

<sup>27</sup> Zolnay László: A magyar muzsika régi századaiból 268-270. o.

<sup>28</sup> Zolnay László: A magyar muzsika régi századaiból 189. o.



Hunyadi parancsából: „János testvér mellett véges végig két trombitás állott. Az ő trombitájuk hallatára a keresztesek felébredtek, vigyáztak és felvidultak. A törökök ellenben félénkek, lehangoltak lettek.”<sup>29</sup>Tábori zenészeink, katonamuzsikusaink elődeit a honfoglalás kori kürtösök, dobosok, majd az Árpád kori Igric falvak lakói között találjuk. Tradicionális hangszereik a dob, a kürt, és a síp. Mivel legrégebbi seregeink lovasseregek voltak, legrégebbi hangszeres zenészeink is lóháton játszanak. Mivel ezt a lovasított zenét, mint magyar sajátosságot hangsúlyozták Európában, sőt a XV- XVI. században a lovas üstdobot is magyar jellegzetességnek tartották. VIII. Henrik ilyen típusú üstdobokat vásárolt. A rézfúvós hangszerek fejlődésében később is igen nagy szerepet játszottak a fúvós és katonazenekarok. A legtöbb technikai újítás is katonazenészek nevéhez fűződik (Stölzel és Humpel). A romantikában forradalmi újítások és új hangszerek sokasága keletkezett. Wagner azt írta, hogy Budapesten mindig könnyebben talál basszus fúvós hangszert katonazenekarainkban operáihoz, mint Németországban.



37. ábra: Magyar lovas trombitás és üstdobos

- Európa más területén pl. Franciaországban, Szép Fülöpnél a trombitások királyatrompete de guerre, vagyis hadikürtös, nemes rangú katonatiszt (Tassius Guilelmus). A másik csoport: trompete de menestrier- trombitás-muzsikás nemesi és polgári ivadék.
- Hasonló, bár kevésbé differenciált volt a mi királyi trombitásaink jogállása, társadalmi helyzete is.

<sup>29</sup> Zolnay László: A magyar muzsika régi századaiból 246.o.

- A trombita, a harci kürt heroikus hangja és jelképes jelentősége a nemesek körében igen népszerű. Míg nálunk a városoknak, pl. Buda jogtörvényei szerint saját trombitásai és toronyzenészei vannak, addig 1420-30 között Zsigmond, mint német-római császár, a német városoknak csak jelentős summák ellenében engedélyezi városi trombitások tartását. Augsburg, Ulm, Nürnberg pénzért vásárolja meg Zsigmondtól a trombitás tartás uralkodói monopóliumának jogát. A németországi trombitás céhek gondosan ügyelnek arra, hogy holmi ágról szakadt vándorzenész be ne furakodjék közéjük.



38. ábra: Marie de Hongrie és Charles Quint esküvője, 1519 Franciaország

## Mátyás kora

A Budán székelő királyi udvar életéhez a zenélés is hozzátartozott. Különös fényvel bontakozott ki az udvari élet Mátyás király korában. A reneszánsz szellemével áthatott budai és visegrádi palotában a zene éppoly megbecsülésnek örvendett, mint minden más művészet és tudomány. Már Beatrix jövetele előtt élénk a zenei élet, tehát a Mátyás-kor budai muzsikája nem 'nápolyi import' volt. Mátyás és Beatrix esküvőjén egy nápolyi harsonás szolgáltatta a zenét: „Un trombonist napolitan était présent lors du mariage de Mathias Corvin (roi de Hongrie de 1458 a 1490) avec Béatrice d' Aragon.”<sup>30</sup>



39. ábra: Mátyás király



40. ábra: Beatrix királyné

1476-ban a menyegzőről Bonfini, Mátyás udvari történet írója így írt: „a trombitások és a dobosok fanfárja akkor zajt vert, hogy az minden más hangzatot túlharsogott.”<sup>31</sup> A pfalzi követ a templomi kürtölésről: „mikor aztán a királynét megkoronázta, olyan zajosantört ki a kürtökrivalgása, hogy már az emberek hangját sem lehetett hallani.”<sup>32</sup>

A Budára való diadalmenetben- amint azt Hans Seybold naplója tükrözi: „a menetben a lovas testőrség élén 67 trombitást és más zenészt számoltam.”<sup>33</sup>

Az esküvőt és a koronázást gyászeset árnyékolta be. Beatrix királynénak Nápolyból hozott „puzonistája” halt meg, éppen karácsony szent estélyén. Nagy részvéttel, pompás gyászertartással temették el Budán. Ravatalára helyezték puzonját és rézfúvós hangszereit.

<sup>30</sup>Benny Sluchin-Raymond Lapie: Le trombone a travers les ages 65.o.

<sup>31</sup>Zolnay László:A magyar muzsika régi századaiból 196.o.

<sup>32</sup>Zolnay László:A magyar muzsika régi századaiból 197.o.

<sup>33</sup>Zolnay László: A magyar muzsika régi századaiból 197.o.

Mátyás seregének egy-egy lovas zászlóalja 430 huszárból állt, a vezeték lovakat is számítva 550 lóval. Egy-egy zászlóaljra 4 trombitás esett, vagyis minden egyes századnak egy trombitása volt. A posta Mátyás király korában nagyon sokat fejlődött. Ő tette a Kocs községben lakó királyi szekérgyártók új találmányát, a kocsit, az országos gyorsposta eszközévé. „A királyi posta kürtjelzésére mindenkinek ki kellett térni a postakocsi útjából. Lakodalmat, a leány szüleinek házában tartották. A násznép megindult, legelől vonult a zenekar török sípokkal, dobokkal, trombitákkal. Mögöttük ment a vendégsereg. Az udvari esküvők igen nagy pompával zajlottak, de ha maga a fejedelem nősült, akkor az egész város ünnepelt. Bethlen Gábor apródja, a későbbi fejedelem, Kemény János írja: nagy lövések, dobok, trombiták harsogási hallatszottak, az fenn ülő seregek közül. Apor Péter szerint, a nemesek körében a fúvó és pengető hangszerek uralkodtak, néhányan tudtak játszani virginálon vagy hárfán, de ezek sosem terjedtek el széles körben, ahogy a trombita sem vált igazán kedvelté.”<sup>34</sup>

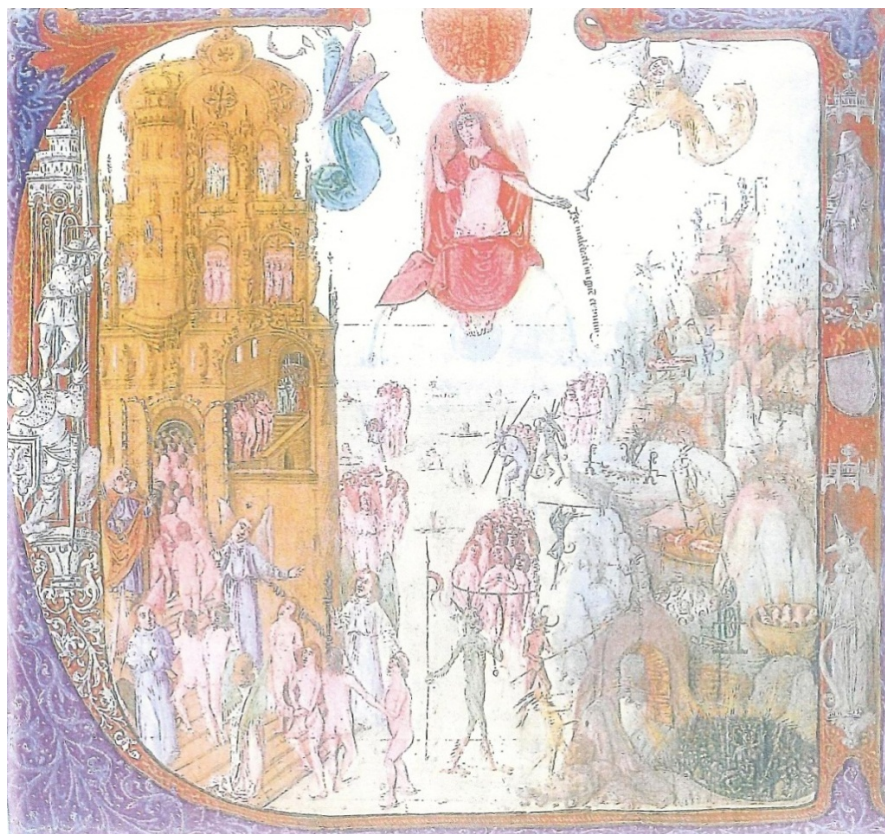

41. ábra: U Iniciale-Húsvét után szerda

<sup>34</sup> Erdős Zoltán: Magyar mentalitás és életmód a 16. és 17. században 125, 127, 158. o.

„Jöjjetek atyám áldottai, vegyétek az országot birtokba, mely a világ kezdetétől nektek készített. A középpontban a világmindenség égboltjának ívén Krisztus trónol, s felette arany mandolában az Atyaisten. A kettőjük között lebegő két angyal harsona szavára sorozódnak a mennybe vagy a pokolba vezető útra, a sírokból életre kelt légies figurák. A térdelő aggastyán mögött a rózsaszín turbános ifjú kosszarvból készült harsonát (sófárt) fúj.”<sup>35</sup>Zenészek és énekesek képe egy Corvin-kódex iniciáléjában:



42. ábra: „E” Iniciale Szeptemberi kántorböjt szerdája

Magyar hangszernevek a schlagli szójegyzékből (1390 körül) kúrth, gayd, súp, süvöltő, fistula, dob, hegedű, lanth).”<sup>36</sup>Az egri püspöki lovas kürtösök - csakúgy, mint a Képes Krónika Királyi Kürtösei vagy a Bécsi Udvari Kártyasor magyar lovas trombitása - kürtjeiken, a trombiták szárán különböző színű és ábrázolatú zászlókat viselnek.

<sup>35</sup> Soltész Zoltánné: A Mátyás Graduale, (Magyar Helicon/Corvina 1980) 61. és 131. o.

<sup>36</sup> Keresztury Dezső - Vécsey Jenő - Falvy Zoltán: A magyar zenetörténet kézikönyve 33. o.

## Mohácsi csata (1526)



43. ábra: Mohácsi csata török fanfárosokkal a török Djelalzade- krónikából



44. ábra: Török miniatúra trombitákkal I.



45. ábra: Török miniatúra trombitákkal II.

- Mária királynő, Mohács özvegye színvonalas zenei életet épített ki maga körül.
- Tylmann Susato, a híres flamand zeneszerző mester Mária királynétól kapta hangjegynyomtatási privilégiumát. ('Reneszánsz táncok' szvitjét a Budapest Rézfúvós Kvintettel vettük lemezre.)
- A budai kápolna ének- és zenekarát Thomas Stoltzer, a nagy német zeneszerző irányította. Stoltzert, a német késő-gótika legismertebb mesterét (aki trombitaműveket is írt) Mária kérésére II. Lajos király szerződtette. Szerződési okmánya 1522-ből való. Valószínűsíthetően a mohácsi csatában esett el.

A mohácsi vesztes csata után nemzeti műveltségünk, főként műzenénk muzikusainkkal az égtájak három iránya felé (észak, nyugat és kelet) menekült. Közép-Magyarország elvesztése után a Dunántúlon, a Felvidéken és Erdélyben élt tovább. A zenészek egy nagy része a királynővel együtt Pozsonyba menekültek. A mohácsi vészt követő időkben különösen megnőtt a toronyzenészek, toronyőrök jelentősége. Trombitaszóval jelzik az ellenség közeledtét, a tűzvészt és minden más veszélyt. Pozsony, Lőcse, Kassa, Bártfa, Besztercebánya híres toronyzenészei között német, cseh és magyar zenészek találhatók.



46. ábra: Atyaisten zenélő angyalokkal<sup>37</sup>

<sup>37</sup> Felső-magyarországi fafaragás a XV. századból, Esztergom keresztény múzeum, Moser István felvétele

## Sárvár

Sárváron Nádasy Ferenc fényes udvarában külön asztala volt a muzsikuskoknak (köztük a nádor 12 magyar főtrombitása és 3 diszkantista diák). Fogás-nótákat is játszottak pl. Saurkraut-sonat, Hus-sonat, Petzina-sonat és minden serlegnél hörpintőtust. Ezek a vidékeken él tovább nemzeti műveltségünk, Budán nyoma sincs már a korábbi gótikus muzsikának. Bornemissza Péter Nádasy sárvári zenekarának magyar muzikusait sorolja föl: „lantos, hegedűs, sípos, dobos, trombitás számtalan légyen, mindenek vigadjanak, ifjak örvendjenek.”<sup>38</sup>

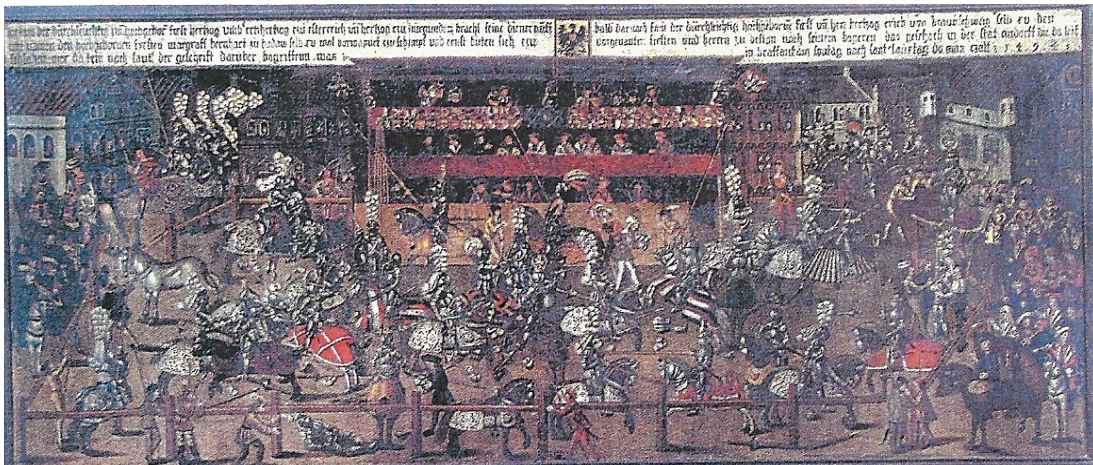

47. ábra: Lovagi torna Antwerpenben, jobb oldalon magyar fűvós katonák

<sup>38</sup> Zolnay László: A magyar muzsika régi századaiból, 354. o.





48. ábra: Sárospataki mennyezetfreskók - Kanizsa (1601) ,Buda (1684) és Tata (1597) ostroma- trombitákkal<sup>39</sup>

---

<sup>39</sup> Magyar István: Az országokban való sok romlásoknak okairól (20. , 90. , 162. o.) - Sárospataki Múzeum



49. ábra: Benczúr Gyula: Budavár visszavétele (1682. szeptember 2.) - részlet

A festmény egyik legragyogóbb részlete a jobb szélén merész rövid ülésben ábrázolt barna lovon ülő kürtös, aki a győzelem örömét ünnepli.



50. ábra: Soós István: Az utolsó ítélet harsonázó angyalai- Sárvár, katolikus templom

### XV-XVIII. század (német, olasz hatások)

A 150 éves török hódoltság után a magyar rézfúvós kultúrán újra a német, olasz, cseh szláv hatás volt érezhető. Városról-városra, német mintára kialakultak a trombitálás és toronyzenélés szokásai. A rézfúvós céhek tagjai német mintára működtek közre a város életében (tűzjelzés, vészhelyzet, ellenség jelzése, egyházi ünnepek, ébresztés, takarodó).

Az erdélyi fejedelmek és főurak udvartartását reprezentálta a zenei életük gazdagsága. Az erdélyi reneszánsz időből egyetlen rézfúvósokrakomponált 'Intrada' maradt meg. Mindez arra az időszakra esik, amikor a barokk zenei stílusra-amely 150

éven át uralkodott az európai zenében - kiegyenlített és kontrapunktikus gondolkodás volt jellemző. Legkiválóbb képviselői J.S. Bach, G.F. Händel, A. Vivaldi, J. Ph. Rameau és A. Scarlatti. A barokk korban, amely 1600-1750-ig tartott, az alábbi uralkodók regnáltak Magyarország különböző területein:

### **Erdélyi fejedelmek**

Báthori Zsigmond 1601-1602  
Székely Mózes 1603  
Bocskai István 1605-1606  
Rákóczi Zsigmond 1607-1608  
Báthori Gábor 1608-1613  
Bethlen Gábor 1613-1629  
Brandenburgi Katalin 1629-1630  
Bethlen István 1630  
II. Rákóczi György 1630-1648  
III. Rákóczi György 1648-1660  
Rhédey Ferenc 1657-58  
Barcsay Ákos 1658-1661  
Kemény János 1661  
Apafi Mihály 1660-1690  
Thököly Imre 1690  
II. Rákóczi Ferenc 1690-1711

### **Hasburg-Házi királyok**

I. Ferdinánd 1526-1564  
Miksa 1564-1576  
Rudolf 1576-1608  
II. Mátyás 1608-1619  
II. Ferdinánd 1619-1637  
III. Ferdinánd 1637-1657  
I. Lipót 1657-1705  
I. József 1705-1711  
III. Károly 1711-1740  
Mária Terézia 1740-1780



**51. ábra: Kuruc lovas trombitás**

Az erdélyi fejedelmek udvarában a zenészek (görbekürtös, stortista, puzonos, cimbalmos, dobos és mások) megbecsült állást töltöttek be. Kialakulnak a rezidenciális zenekarok. „Nádasdy Ferencnél 1648-ban 11 magyar főtrombitás, az Eszterházy rezidencián, 1682-ben 9 (a XVII. század folyamán hárfás, puzonos, gamba-játékos is felbukkan) ,Thököly Imrénél 1683-ban 15 trombitás szolgál,

Batthány Ádám rezidenciáján 1658-ban 3 hegedűs, 1 hegedűsinas, 7 trombitás, lantos, cimbalmos, sípos, dudás és dobos. Apafi udvarán duda, lant, hárfa, virginál, trombita, hegedű. Nagy és sokrétű együttesek sem tartoztak a ritkaságok közé, a hegedűk és trombiták mellé koronként citera, cimbalom, hárfa, virginál, lant és orgona is szerződött.”<sup>40</sup>

Thurzó György nádorVág-bittsei végtisztességén hat magyar trombitás lovagol a gyászmenet végén. Báthori Zsigmond 1588-évi beiktatásánál „szép motettákat énekeltek, majd Báthory István fúvószenészeit sorakoztatták fel. A kastély udvarán trombiták harsogtak és a dobokat verték”.<sup>41</sup>

II. Rákóczi Ferenc -Országos Levéltár (A Rákóczi-szabadságharc levéltárából):  
„1705. április 2. Eger. Borberger Ferenc főtrombitás folyamodványa a fejedelemhez... Válasz nélkül maradt. 1705. május 10. Eger. Boxberger János Ferenc hadi és udvari trombitás folyamodványa a fejedelemhez. Ez is válasz nélkül maradt. 1705. május20. Francz Lert trombitásnak conventiójára, utolsó cantorra Hoffmester Uram comissiólából 25 FL creni. Anno 1706. Die. Mensis Két trombitásnak Nro 2FL creni. Trombitásokconversionálissa:

Puchszakmayer trombitás levált két ízben	75 Rh.
Trombitás Gáspár levált két ízben	75 Rh.
Friederits Urlaub levált egy ízben	50 Rh.
Trombitás Ferenc levált két ízben	112, 50 Rh.
Item Hendrich Priger trombitás levált egy ízben	25 Rh” <sup>42</sup>

„1706 junius 24. A fejedelem udvari népe számára kiosztott posztókról és ruhadarabokról készült számadás: Levállt kordovántok cseréje a fent felsoroltaknak és Item Honcz Michel trombitásnak.

1707 january 28. Trombitás nyerge alá attam az nyeregjártónak. Friderits Urlaub nevő trombitásnak attam nadrágra. Későbbi felsorolás: selyem posztóra, mentére, kalpagra.

<sup>40</sup> Szabolcsi Bence: A magyar zenetörténet kézikönyve 13-14. , 22. o.

<sup>41</sup> Zolnay László: A magyar muzsika régi századaiból 351. o.

<sup>42</sup>Szabolcsi Bence-Bartha Dénes: Zenetudományi tanulmányok60. o.

1707. december 23. Rozsnyón Item Török András Uram ő Kegyelme parancsolattjára vettem egy trombitát Urunk trombitásának.

1706. nov. 5. Mocsár. Lőcse város levéltárában. Boronkay István, Zemplén vármegye alispánja Lőcse városának. Egy jó trombitást kér a vármegye zsoldjára fogadni, s költségére egy párrézdobot csináltatni: mivel a personális insurrectióhírdető parancsolat megjött, ahhoz pediglen kívántató az régi bévett muzsikaszó, melly is áll síposbul, dobosbul, úgy trombitásokbul, minthogy pedig Zemplén vármegyében kir. városok, honnét effélék kitelhetnének, nincsenek: kénytelen ez ügyben Lőcse városa barátságához fordulni.”<sup>43</sup>

Az ónodi országgyűlésen törvényre emelt Regulamentum Universale véglegesen szabályozta hány és miféle hadimuzsikás jár az ezredeknek. A seregeknek egy-egy sípos vagy trombitás (tubicen) járt. A nevek alapján megállapítható, hogy trombitásként mindenholnémet, lengyel, cseh nevek szerepelnek. Egyetlen adatunk van arra, hogy magyar trombitás is szolgált kuruc generálisnak: Károlyi „kisebbik” trombitását, Csákányi Istvánnak hívták. A síposokat jobban kedvelték, többnyire magyar paraszt síposok szolgáltak a magyar ezredekben.”<sup>44</sup>

Így kezdődik a nevezetes porció-ének, a Cantio de portione:

„Oh, szegény magyarság, mit gondolsz magadban?

Azt tudod: jól nyugszol te nemes ágyodban,

Avagy vígan táncolsz szabad kúriádban,

**Sípoltatod** magad kárpitos házadban.

Rákóczi fejedelem muzsikusai voltaképpen mind hadi muzsikusok, Bercsényi ’zenekara’ egészen világi, udvari jellegű, 19 zenész, a lengyel sípos kivételével feltétlenül mind hazaiak voltak. A muzsikusok között: Trombitás György, Trombitás Márton, Trombitás István, négy trombitás inas. Legnagyobb becsülete György és Márton trombitásoknak és Kállai György hegedűsnek volt, kik fejenként 90 forint, fizetést kaptak.”<sup>45</sup>

---

<sup>43</sup>Szabolcsi Bence-Bartha Dénes: A magyar zene történetéből 69. o.

<sup>44</sup>Zenei szemle: Isatz Kálmán: I. Rákóczi Ferenc udvartartásának zenészei 59. o.

<sup>45</sup>Isatz Kálmán: I. Rákóczi Ferenc udvartartásának zenészei, Zenei Szemle 59. o.

n (ost) ri cujus ann (us) incip (it) 18. Febr (uari) 1666

f. 90	Kézpénz fizetése per ann (um)	f. 90
uin. 8	Fajlondis poszto	uin. 8
f. 12	Bellesere	f. 12
cub. 16	Buzaja Cass (oviensis)	cub. 16
cub. 20	Abrakja Cass (oviensis)	cub. 20
-	Lovainak njalabbal széna	-
no. 4	Verő disznaja	no. 4
no. 4	Kő-so	-
pár 3	Kordovanj csizma	-
inst. 2	Bora per diem	inst. 2
-	Asztala uraimekkal	-

„A három trombitás a négy trombitás inassal a zajosabb ünnepi és asztali zenét művelte”<sup>46</sup>



52. ábra: Dózsa György kivégzése-A kép jobb szélén zenét szolgáltató fúvós alakja<sup>47</sup>

<sup>46</sup> Isatz Kálmán: I. Rákóczi Ferenc udvartartásának zenészei, Zenei Szemle 53. o.

Középkori városaink toronyzenészeinek két csoportja volt:

- A város alkalmazásában álló toronyzenészek csoportja - ők voltak a városi muzsikuskok arisztokráciája, „zenészcéhnek” tekintették őket.
- A vándormuzsikuskok - ők a középkori városok zenei életének proletárjai, városi népzenészek.

A trombita és az üstdob Európában szorosan összetartozó hangszerpárosnak számított hosszú időn keresztül. Az uralkodók, majd a lovagok hangszere volt.

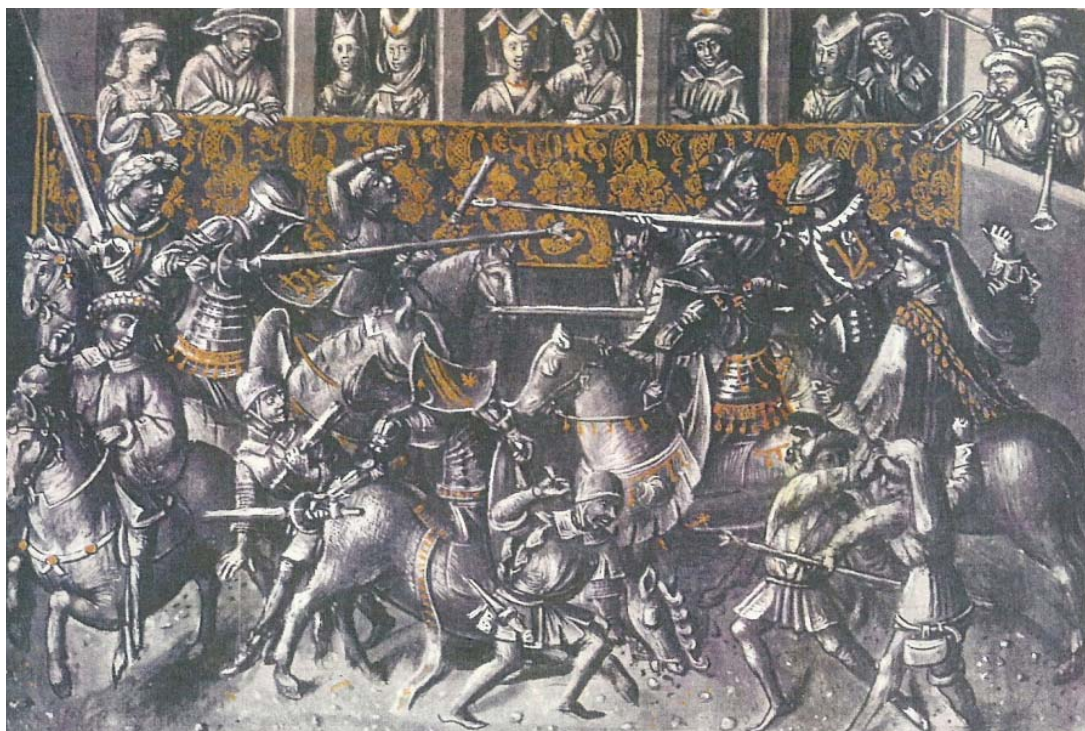

53. ábra: Lovagi torna, trombikkal, tolótrombitával

A törökök elleni harcokban elesett Esterházyakat ünnepi díszfelvonulás vitte utolsó útjukon. A menetben az egyes csoportok előtt lovas zenészek láthatók.<sup>48</sup> A királyi és főúri udvarokban egyre jobban növekszik a fúvósoknak a szerepe.

<sup>47</sup> Keresztury Dezső - Vécsey Jenő - Falvy Zoltán: A Magyar Zenetörténet Kézikönyve 43. o.

<sup>48</sup> Pallagi-Regős László: Rézfúvós ismeretek 245.o.



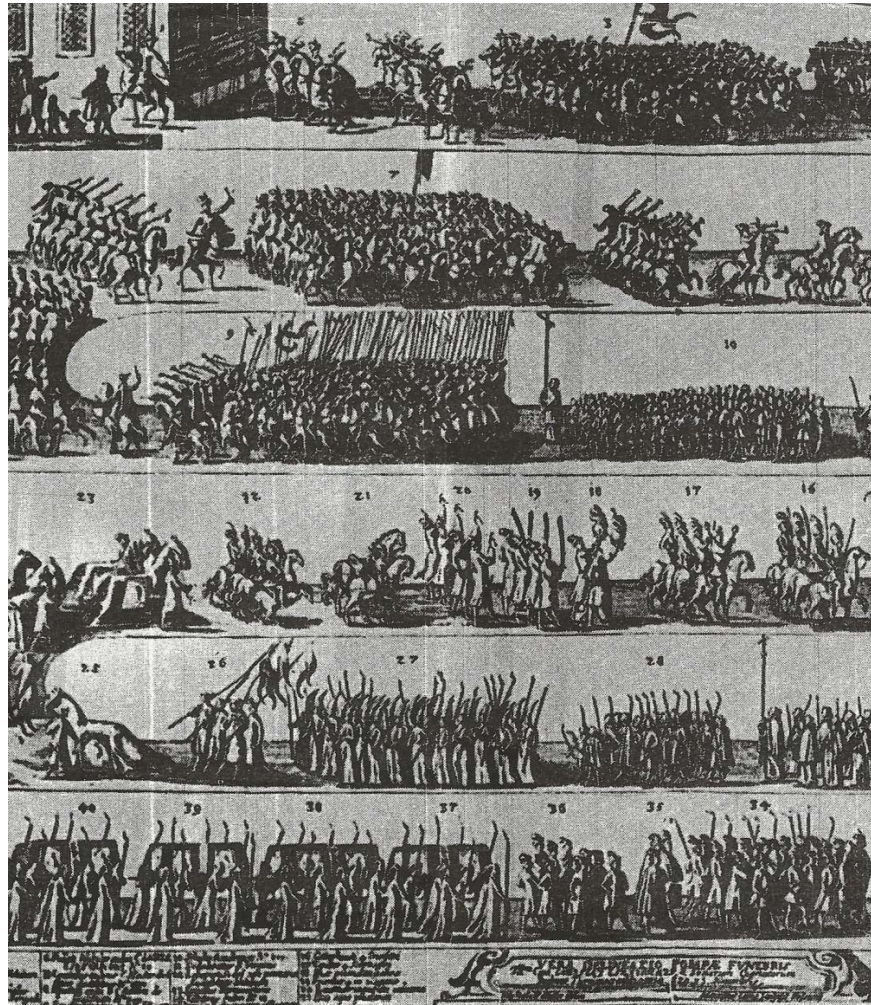

54. ábra: Eszterházy magyar főúri temetés a XVII. században

- II. Ulászlót nyolc-tíz trombitás követi mindenhová, havi 13-15 forintért. Főemberei lakodalmára a királyi ajándékok közé tartozott, hogy zenészeit kölcsönadta a vigalomra. A számadáskönyv árulkodik arról, hogy a királyi trombitások hangszereire kis zászlócskákat erősítettek. A királyi trombitások rendszeresen találkoztak más nemzetek (lengyel, muszka, tatár, török és német) muzsikusaival. Mieinkről feljegyezték, hogy „német módra” - tehát udvari zenét játszottak.
- Pozsonyban a toronyzenészek már áhítatot keltő dallamot is muzsikáltak, az alatt állók gyönyörűségére! A toronyzenész az éjszaka s a nap folyamán köteles volt minden kerek órát „fein, zierlich” kikürtölni. A toronyőri tisztet ellátó főtrombitásoknak szerepük volt az asztalnál is. Minden serleg ürítésekor hörpintő tust fújtak.

- A főurak egymással rivalizáltak, hogy minél nagyobb számú fúvós-muzsikussal rendelkezzenek. A királyi menyegzőn (1502) Zsigmond herceg trombitásai lengyelek (Brhel, Vitek, Thyluk, Georg, Wykyel, Jurgi, Dobosa, Kulik) voltak. Dél-Magyarországon erős volt a szlávok, szerbek zenei hatása.
- A XVI. és XVII. században a pécsi irattárak szerint főleg német és cseh származású zenészek voltak alkalmazásban.<sup>49</sup>
- „A toronyzene régi szokás volt - valószínűleg Németországból került hozzánk -, hogy a városi toronyőrök, akiknek feladata tulajdonképpen a tűz, a víz és az ellenség közeledtének jelzése volt, a nap bizonyos órájában zenével szórakoztatták a város népét, ez egyidejűleg az időt is jelezte. A toronyzenész lassan külön státussá vált, igaz, hogy nem a muzsikusok, csak a toronyőrök között. A toronyzenész lassan külön státussá vált, igaz, hogy nem a muzsikusok, csak a toronyőrök között. A 'türmer' magasabb pozíciót és pozíciót jelentett, mint az egyszerű 'turmwach'. A toronyzenészek nemesen egyszerű zenei anyaga sok esetben fennmaradt, és a rézfúvók ügyes, mozgékony, modern technikájáról tanúskodik”.<sup>50</sup>
- Sárváron 1553-1557 között négy évet tölt Bornemissza Péter. Ő még hallotta Budán Stoltzert és Adrien Willaertet, a kor legnagyobb hatású zeneszerzőit.
- „A toronyzene hagyománya Pesten elevenebben élt, mint Budán, s ez bizonyos mértékben kihatott a zenész céh szerkezeti formáira is. A toronyzenészek látták el a világi muzsikálás minden egyéb formáit is, menyegzőkön, táncmultságokon, ünnepeken játszottak, mind a város, mind magán személyek rendelkezésére, és maguk nevelték utódaikat is, legtöbb esetben családtagjaikból. A helyben lakó, polgárosult zenészeknek itt is előjoguk volt, ezt azonban abban a szelídebb formában gyakorolták, hogy az idegen muzsikusnak a vállalt zenéléshez engedélyt kellett váltania.”<sup>51</sup>

<sup>49</sup> Bárdos Kornél: Pécs zenéje a XVIII. században 21. o.

<sup>50</sup> Zolnay László: A magyar muzsika régi századaiból 87. o.

<sup>51</sup> Keszi Imre: Pest - Buda 9. o.

## *Pécs zenéje*

### I. korszak 1712-1742

A legkorábbi zenei gyakorlat a toronyőrök, éjjeli őrök zenei szokásaira utal. Kezdetnek 1712. évettekintsük, bár előtte is volt zenekar.

- A Hofkappelmeister címzés a dóm elszámolásában egy közös zenekar működésére utal, amely 1720-ban már rendszeresen szerepelt.
- „Schönfeld Jakab trombitás esküvőjének időpontja az első biztos adat, 1720-ban ülték meg.”<sup>52</sup>
- „1735-ben új hangszerek vásárlása összesen 150 Forintot jeleznek, két tolóharsona, hat hegedű, két gordonka, két fagott, két oboa, két trombita, és egy spinét.
- A zenekarban névszerint Spitzer Jakab trombitást jelzi, aki 1759-ig tagja a zenekarnak. Fizetése 100 forint, 12 köből gabona és 12 akó bor. A másik trombitás Gyuricskovics György 1737-47-ig szolgál. A zenekar összesen 8 főből áll, összehasonlítva a kismartoni herceg Eszterházy zenészeinek listájával (1721. aug. 12.) ahol 9 zenész, a Pozsonyi dómban 8 muzsikus volt.
- A dóm kottatárában később 378 db XVII. századi művet azonosítottak a leltár folyamán, ennek több, mint felében játszanak rézfúvós hangszerek is.
- Pécssett az okmányok szerint főleg német és cseh anyanyelvű zenészekről olvashatunk pontos információkat, kimutatásokat, akik a Székesegyház zenekarának tagjai voltak.

### II. korszak: 1742-1806

„Az új zenekarban egy basszista, aki trombitás is, jó hegedűs, két toronyzenész legény, akik első és második trombitát fújnak, vadászkürthöz, hegedűhöz és csellóhoz is értenek. 11 tagú a zenekar, a zenészek nagyrészt Bécstől szerződtek. Waldt Kristóf Max első trombitás, Khüff János György második trombitás, Spitzer

---

<sup>52</sup>Bárdos Kornél: Pécs 18. századi zenéje 34. o.

György trombitás is marad, Gyuricskovics György „öreg, de azért ott tartják haláláig.”<sup>53</sup>

„Első trombitás (Waldt) harsonázik, csellózik, játszik vadászkürtön és egyúttal énekes is, bár gregoriánban még gyakorolnia kell magát. Második trombitás Khüffhegedül, csellózik, harsonázik, vadászkürtönis játszik, és egyúttal énekes is.”<sup>54</sup>

„A kották hátlapjára feljegyezték a kedvesebb darabok bemutatóinak dátumait.”<sup>55</sup>

„1749-ben Thomaschl József trombitást veszik fel, mert idős Gyuricskovics György meghal. „Jógyakorlattel rendelkező muzsikus, azelőtt Festetics lovasezrednél volt zenész.”<sup>56</sup>

„1752-ben Thomaschl trombitás tartja esküvőjét, Spitzer, a régi trombitás az egyik tanúja. Családias vonásként figyelhető meg a század végéig, hogy az esküvőn, keresztelőn tanúskodást, illetve komaságot vállalnak a rézfúvósok egymásnak.”<sup>57</sup>

„Zsivnyik Vencel trombitás felvételéről nincs pontos adat, de 1755-ben a kifizetési listán már szerepel, és 1774-ig dolgozik.”<sup>58</sup>

A barokk kort követő **klasszikus** zenét (1750-1820 között) a teljes csiszoltság, „abszolút művészi tökéletesség” jellemezte. Az európai zene fejlődésének egyik tetőpontja. A három korszakában (korai, tetőpontja, késői) is jól követhető a rézfúvós hangszerek beépülése a zenekari játékba (Mannheimi iskola, Gluck és kortársai, Haydn, Mozart, Beethoven). Mozart szimfonikus darabjaiban nem írt harsonaszólamokat, operáiban viszont drámai karaktert, a Requiemben pedig már szólisztikus szerepet is kaptak a harsonák. Beethoven Drei Equale-ja, mely temetésén is elhangzott, a harsona kamarazene (kvartett) első klasszikus, kiemelkedő alkotása.

---

<sup>53</sup> Bárdos Kornél: Pécs zenéje a XVIII. században 21. o.

<sup>54</sup> Bárdos Kornél: Pécs zenéje a XVIII. században 30.o.

<sup>55</sup> Bárdos Kornél: Pécs zenéje a XVIII. században 31.o.

<sup>56</sup> Bárdos Kornél: Pécs zenéje a XVIII. században 31.o.

<sup>57</sup> Bárdos Kornél: Pécs zenéje a XVIII. században 32.o.

<sup>58</sup> Bárdos Kornél: Pécs zenéje a XVIII. században 43.o.



55. ábra: BunkóFerkó cigánybandája

Pallagi Regős László szerint Bruczkó Ferenc (1813-1891) zenekara szárnykürtöt, tenorszárnykürtöt, barytont, 3 rézfúvós hangszert használt.<sup>59</sup>

### *Romantika*

A XIX. sz. uralkodó művészi irányát szokták romantikának nevezni: regényes, fantasztikus művészeti irányt jelent, szembeállítva a klasszikus művészet összefogottabb, fegyelmezettebb attitűdjével, melyet Liszt, Wagner, Bizet, Berlioz, Mendelssohn, Schumann, Grieg, C. Frank, Erkel, Muszorgszkij, Csajkovszkij, Dvorák nevéhez köthetünk.

Mátray Gábor (zenetudós, aki Liszt Ferenc cigányzenéről írt tévedéseit is vitatta, és régóta gyűjtött magyar dal és nótagyűjteményét küldte neki segítségül) 1848-49 között írt naplójából: „Július 11-én osztrák és orosz csapatok vonulnak be Budapestre. Az oroszok -állítólag baskír csapatokról van szó- dalairól és zenéjéről így ír: „Daljaik, -mellyeket estve hallottam tőlük, egészen rácz szellemű, melodiátlan és szabálytalan. Hangjuk orrukon jő, mint a ráczok szokták... Muzsikájuk többféle: egyáltalán sok a dobos... Zenészeik kisebb nagyobb csapatokban mennek a sereg egyes részei előtt s többnyire polkát játszanak. A kisebb csapatok (mintegy 13 ember) többnyire trombitások, ezek is jobbára különös régi alakú vadászürtöt billentyű nélkül fújnak. Egy pár rövid trombita s egy piccolo teszi a többit. A nagyobb csapat zenekar már rendesebb s többnyire trombitákból áll, miként nálunk a török

---

<sup>59</sup> Pallagi Regős László: Rézfúvós ismeretek 324. o.

muzsika.”<sup>60</sup>Ez is példa zenetörténészeink sokszor ellentmondásos megállapításaira, míg a XV-XVI. században, Európában magyar sajátosságnak tartották a trombitásdobos lovas hangszerkombinációt, addig egy XIX. századi magyar zenetudós ugyanezt töröknek tartotta.

A klasszikus stílustól kezdődően a romantika lezárásáig tartó időszak a rézfúvós hangszerek számára a fénykort jelenti. A reneszánsz és a barokk harmónia- és dallamkísérő szerepéből a romantikában a zenekar egyenrangú szólistáivá léptek elő. A rézfúvós hangzásideál kitágult, ami hihetetlen hangszerépítési hullámot indított el. Pl. Berlioz, Wagner, Mahler hangszínkeresése új hangszerek (basszustrómbita, Wagner-tuba, kontrabasszus harsona, basszustuba, új hangszertechnikai elemek, különböző billentyűzetek, szordínók) zenekarba emelését eredményezte.

Ebben az időben épült a Magyar Királyi Operaház, a Pesti Német Színház, a Magyar Nemzeti Színház. A bécsi, a német és az orosz operazenejátvása mellett ezek az intézmények a magyar opera megszületésének helyszínei voltak. (Az első magyar operát a Kolozsvári Színházban mutatták be 1827-ben: Ruzsiczka: Béla futása.) A kordokumentumokból kiolvasható, hogy főleg német és cseh származású művészek mellett magyar muzikusok ritkán kaptak szerepet. A listán egyetlen egy magyar zenész neve szerepel.

---

<sup>60</sup> Szabolcsi Bence-Bartha Dénes: A magyar zene történetéből 173. o.

1839<sup>évi</sup> Januarius 1<sup>o</sup> Napjától kikap a Hangász

kar havi fizetése:



Violino I

Kirchlechner - - 95 / -  
 Kaiser - - - 80 - -  
 Strohanajer - - 60 - -  
 + Hahnel - - - 50 - -

Violino II<sup>o</sup>

Grünfeld - - - 75 - -  
 Ellenbogen - - 50 - -  
 Böhm - - - 45 - -  
 + Damerl - - - 40 - -

Viola

+ Pfeifer - - - 50 - -  
 Rankel is fia - - 50 - -  
 Lukáts - - - 40 - -  
 + Gatten - - - 40 - -

Violoncello

Uchlesinger - - 80 - -  
 Weidl - - - 60 - -

Basso

Janusch - - - 70 - -  
 Schwalm - - - 52 - -

Flauti

Kündl - - - 70 - -  
 Luck György - - 50 - -

Clarinetti

Kunze - - - 70 - -  
 - - - - - 50 - -

Floboe

+ Engländer - - - 95 / -  
 Weber - - - 50 - -

Fagotti

Maréki - - - 70 - -  
 Maurer - - - 50 - -

Cornui

Luck Mathias - - 75 - -  
 Kalenda - - - 55 - -  
 + Hamisch - - - 50 - -  
 Virosti - - - 50 - -

Tramboni

Rydval - - - 50 - -  
 Scholz - - - 50 - -  
 Szlány - - - 55 - -

Tronbi

+ Jefeck - - - 50 - -  
 Peschel - - - 40 - -

Tympani

Luck Leopold - 10 - -

Osgoeben 1957 / -

Erkel Ferenc  
 Erkel

56. ábra: A Hangászkar fizetési listája Erkel Ferenc aláírásával 1839-ben

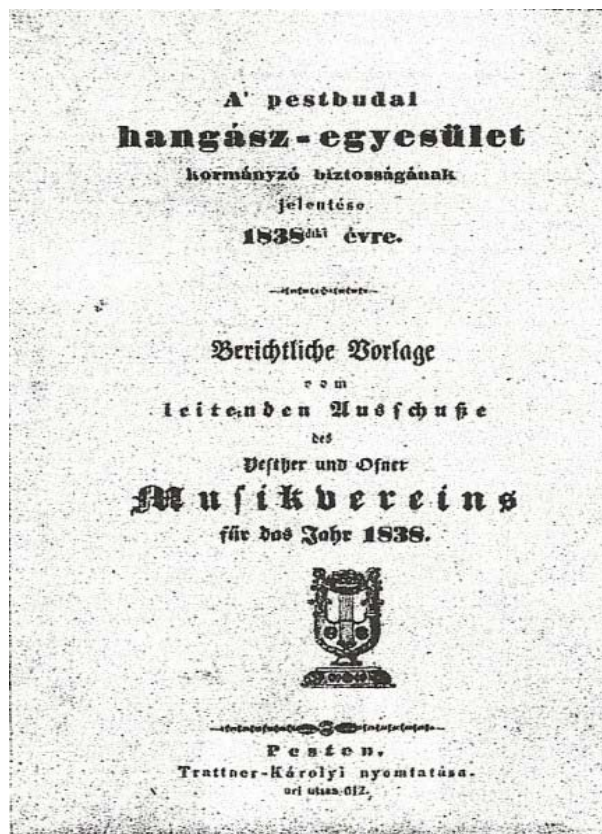

57. ábra: A Pest-budai Hangász-Egyesület jelentése

Liszt, mint a magyar művészet európai követe, előmozdítója volt azoknak a zenei folyamatoknak, mellyel a magyar zene szerves része lett az európai zeneművészetnek. Lisztnek Wagnerhez fűződő barátsága is elősegítette, hogy a magyar opera- és zenekari játék a legmagasabb európai színvonallal közvetlen kapcsolatba kerüljön.

Wagner sok budapesti operai zenészt szerződtetett Bayreuthba. Mindkettejüket teljesen hatalmába kerítette a rézfúvós hangszerek lenyűgöző hatása (Liszt: Les Préludes, Mazeppa, Tasso, Hungaria, Hunok csatája, Dante, Faust, szimfonikus költeményei, Wagner operái). Óriási fejlődésen ment keresztül ez a hangszercsoport, Gluck még csak az ének-kórus négyszólamúságának a kíséretét bízta a harsonákra, Beethoven már hangversenyző rangra emelte őket, a romantikában pedig már a legmagasabb szólista és virtuóz játékmód eljátszására „kényszerítették” ezeket a hangszercsoportokat.

Ezekkel az új hangszerekkel sohasem hallott, csodálatos, különleges hatást értek el. Külön érdekesség, hogy e hangszerek közül többet a világon először magyar



zenészek szólaltattak meg Bécsben, majd 1875-ben Budapesten, a Pesti Vigadóban. A Budapesti Filharmóniai Társaság zenekarának művészei közül többel is szerződést kötött Wagner, a bayreuthi premieren való közreműködésre. 1862-ből származó levelében azt írta, hogy Bécsben és Budapesten a műveinek tervezett bemutatóihoz a tubákat a katonazenekarokban megtalálta. A. H. Porgesnek írott levélből „a tubákat, ha mindjárt más néven is, de itt mindenhol megtalálom.”<sup>61</sup>

Erkel Sándor, Beethoven: Drei Equale mintájára írta két gyászdalát, harsona kvartettre. Az operaház harsona együttese 1914. május 28-án Kossuth Lajos temetésén is játszotta a művet, majd a felsorolt hírességek búcsúztatásakor.<sup>62</sup>

Blaha Lujza	Radnai Miklós 1935. nov. 6.
Alszegehy Kálmán	Gömbös Gyula 1936. okt. 10.
Takács Paula	Máder Rezső 1940. okt. 19.
Környei Béla 1925. ápr. 30.	Gróf Csáky István 1941. jan. 30.
Kerner István	Gróf Teleki Pál 1941. ápr. 7.
Jászai Mari 1926. okt. 7.	Fleischer Antal 1945
Szóts Ernő 1932. dec. 19.	Foldina Ferenc 1946. ápr. 27.
Szabó Lujza 1934. nov. 19.	Roubál Rezső 1948. dec. 31.
Hegedűs Gyula 1931. szept. 19.	

A szimfonikus és operazenekarokban használatos rézfúvós hangszerek (trombita, kürt, harsona, tuba) mellett főleg a fúvós zenekarokban és katonazenekarokban találkozhatunk ma is szép számmal a kiegészítő vagy mellékhangszerek sokaságával: szárnykürtök, mélytrombita, piszton, baritonkürt, mélyszárnykürtök. „Magyarországon az 1845-ös évektől kezdve újból virágzik a fúvós katonazenekari élet. Az oktatásban és a hangszerképzésben is komoly eredményeket érnek el. A polgári rézfúvós képzés és a színházi, szimfonikus, operai zenekarok komoly konkurenciát látnak a katonazenészek térhódításában. Ezzel a katonazenekarok bekapcsolódnak a kulturális életbe. Megkezdődik a szimfonikus művek átírata fúvós zenekarra (Wilhelm Wieprecht).”<sup>63</sup> „Lovassági, vadász, tengerész, gyalogsági zenekarok, a Habsburg Birodalom országaiban sorra, egymással is vetélkedve,

<sup>61</sup> L. Haraszi Emil: Wagner Richard és Magyarország

<sup>62</sup> Az eredeti példányt az Operaház archívumában találtam 2010-ben egy első harsona kotta hátlapján.

<sup>63</sup> Marosi László: Két évszázad katonazenéje

gomba módra szaporodnak.”<sup>64</sup> (Csehországban szimfonikus katonazenekar alakul.) Franciaországban, Antoine Joseph Sax kilenc hangszerből álló rézfúvós-családot szabadalmaztatott (szoprántól a kontrabasszusig). Megszületett egy homogén hangzású hangszercsoport, de gyors elterjedésük után perifériára szorultak szabadalmazás körüli perek miatt. Nálunk ma is sok típusa ismert és használatos fúvószenekarokban. Amerikában a legnépszerűbb zenekari basszus hangszer volt a polgárháború idején. A kis francia c-tuba is Sax találmánya, amely Franciaországban a harsonák mellé került. Leghíresebb szólószerpe Muszorgszkij: Egy kiállítás képei, Bydlo szólója, Sztravinszkij: Tavaszi áldozat és a Petruska magas tubaszólói.

**Bilder einer Ausstellung**

Modest Mussorgsky  
Orchesterfassung von  
Maurice Ravel

IV. Bydlo

Sempre moderato pesante [ $\text{♩} = \text{ca. } 60$ ]  
Tb. solo [oder Tenortuba oder Bariton]

*pp poco a poco cresc.*

(38)

17 (42) *ff*

(43) Solo *f sempre dim.*

(44) *mf* *p*

58. ábra: Muszorgszkij: Egy kiállítás képei, Bydlo szólója

<sup>64</sup> Marosi László: Két évszázad katonazenéje



59. ábra: Tuba unisono

A basszotuba feltalálása Moritz nevéhez fűződik 1835-ből. Előtte a basszus szólamokat ophikleiddel, bombardonnal oldották meg. Ezért korai operáit Wagner is ezekre a hangszerekre írta. A Budapesti Filharmonikus Társaság Zenekara 1835-ben alakult a Magyar Királyi Operaház zenekari művészeiből. Rézfúvósai között Európaszerte ismert, legendás muzsikusként voltak. Richard Strauss budapesti vezénylései előtt külön kérte Keil Ernő basszusharsonás (a Zeneakadémia első diplomás harsonásának -1923-ban diplomázott) közreműködését.<sup>65</sup>

A XX. században, Bartók Béla, Kodály Zoltán, Dohnányi Ernő, Lajta László, Ránki György, Szokolai Sándor, Kocsár Miklós, Farkas Ferenc, Durkó Zsolt, Lendvai Kamilló, Farkas Antal, HidasFrigyes, Dubrovay László, Ligeti György, Kurtág György, Eötvös József, Vukán György műveikben a rézfúvós hangszerek eddig soha nem tapasztalt technikai nehézségű szólisztikus feladatokat kaptak (Táncszvit, Csodálatos mandarin, Concerto, Fából faragott királyfi, Hány János, Budavári Te Deum, Galántai táncok).

*Tárművészetek (festészet, szobrászat, építészet, irodalom)*

A hangszer-történet kutatása sokat köszönhet a tárművészeteknek. Az emberiség fejlődése folyamán készült művészeti alkotások kiapadhatatlan kincstára és örökös kutatási területe a gondolkodó rézfúvós számára. Gyakran festmények és szobrok vizsgálata során nyer bizonyítást a hiteles zene- és hangszer-történeti kép.

<sup>65</sup> Bónis Ferenc: Budapesti Filharmoniai Társaság százötven esztendeje 1853-2003

„Amikor a zene, és a festészet kapcsolatáról hallunk, először is azok az érdekes hangszerek jutnak az eszünkbe, melyeket a régi mesterek képei mellett annyiszor megcsodáltunk. Zene és hangszertörténeti munkák illusztrációiként, elmúlt idők letűnt instrumentumairól és zenélési szokásairól adnak hírt, kiegészítve, vagy pótolva az írásos és tárgyi emlékeket. A zenetörténeti kutatások fontos segédtudománya tehát ezen a téren a művészettörténet. Előfordul azonban az is, hogy a művészettörténésznek van szüksége pontos zenetörténeti ismeretekre. Egy kép készítésének ideje a rajta ábrázolt tárgyak, így olykor a hangszerek alapján határozható meg. E két tudomány e gyakorlatinak mondható kapcsolatán kívül gondolnunk kell a két művészeti terület közötti mélyebb összefüggésre is.”<sup>66</sup>

Magyarország bővelkedik a rézfűvós hangszereket ábrázoló képzőművészeti alkotásokban. A Szépművészeti Múzeum, Nemzeti Múzeum, Párizsi udvar, Operaházunk, színházaink, művészeti intézményeink és templomaink homlokzatai, oltárképei és díszítő szobrai és falfaragásai európai összehasonlításban is jelentősek. Freskók a Magyar Állami Operaházból:

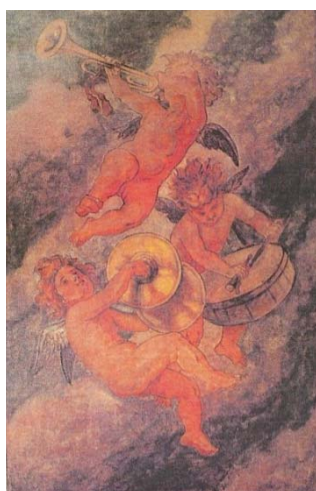

62. ábra: Freskó III.



60. ábra: Freskó I.



61. ábra: Freskó II.



64. ábra: Freskó V.



63. ábra: Freskó IV.

„Az ikonográfiai kutatás legalább olyan tömegű és minőségű problémákat jelent, mint az eredeti probléma. De igaz, hogy ebből kiindulva csak részigazságokra lelünk, tehát bőven van többféle karakterű tennivaló.”<sup>67</sup>

### Mai magyar találmányok

Számtalan újítás fűződik magyar hangszerkészítőkhöz, pl. a rúgós fúvókát (amely a nonpress technika alkalmazásához a legideálisabb eszköz) Pécs Rác Rudolf találta fel (szabadalmi okirata a mellékletben). Korábban Kuzsel Lőrinc magyar hangszerész is kísérletezett rugósszerű megoldással.

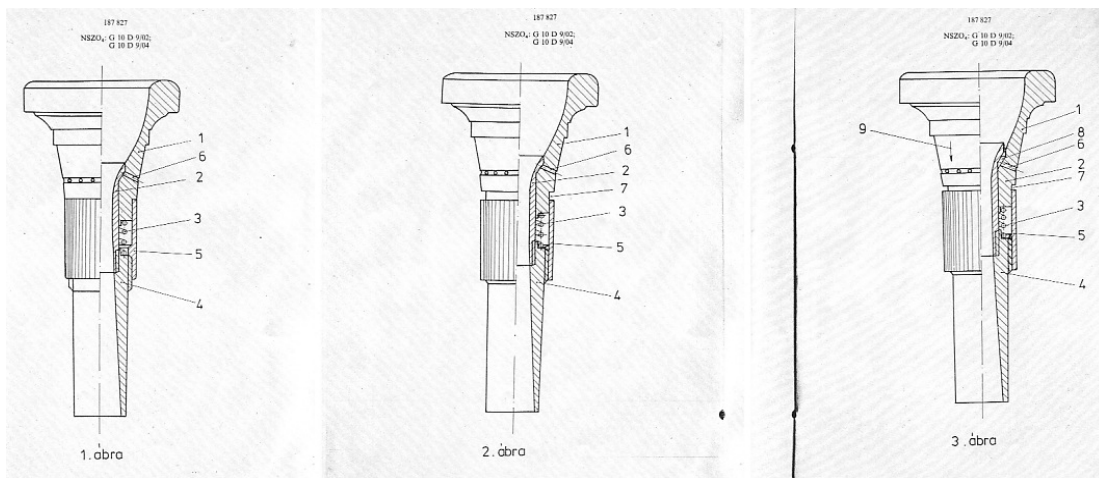

65. ábra: Rác Rudolf - rúgós fúvóka

<sup>67</sup> Aknai Tamás, jegyzet 2012



66. ábra: Rác Rudolf, kétkorpuszos basszus harsonájával<sup>68</sup>

**Komlóssy Gábor** trombitaművész, tanár, kreatív hangszerűjítő. Ahangszerakusztikai kísérleteket többnyire dugattyús trombitákkal végzi.



67. ábra: Komlóssy Gábor trombitaművész

A hangszerek 3 főbb módosítási pontjai közül igen nagy szerepet játszik a korpusz, melyből leggyakoribb a 'réteges elrendezés'fókuszált, szinte kizárólag előre szóló hangot eredményez, felhangdús, gömbölyű tónust biztosít.

---

<sup>68</sup>Big Band találkozó - Promontor TV felvétele Harkány Big Band 2012. febr. 21. 11.



68. ábra: Réteges elrendezés I.

69. ábra: Réteges elrendezés II.



70. ábra: Korpusz a korpuszon I.

71. ábra: Korpusz a korpuszon II.

A fúvócsövet és a támaszrendszereket érintő kísérlet: a hagyományos

építésmódokban gyakran használt "Z" formájú rögzítőelemek helyett a laptámaszok is számos lehetőséget kínálnak a hangzás megváltoztatásában.



72. ábra: Laptámasz I.

73. ábra: Laptámasz II.

**Juhász Zoltán** hangszerkészítő mester barokk kürtjeit (praktikus újításokkal fűszerezve) egyre több hazai zenekar alkalmazza a hiteles, autentikus hangzás elérése érdekében. (Ars poetica-ja a mellékletben található.)



74. ábra: Juhász Zoltán barokk kürtje



## ***Zenekar***

Közös előadás céljára, illetve közös vezetés alatt egyesült nagyobb hangszeres együttes. Az együtt zenélés hajlama valószínűleg olyan régi az emberi társadalomban, mint maguk a hangszerek. A mai szimfonikus és operazenekar formációjának kialakulásáig nyomon követhetjük a rézfúvós hangszerek fejlődési folyamatát, ezért fontosnak tartom ennek vázlatos felsorolását:

- primitív-nomád törzsek
- ősi keleti kultúrnemzetek (északi & déli népeknél egyaránt)
- kelet-ázsiai

Az európai zenekarok története a korai középkorba nyúlik vissza (a többszólamúság kibontakozásakor) instrumentális gyökerekből.

XIV. század: az Ars Nova énekes kompozíciókat már hangszeres együttes kíséri.

XV. század: avárosi és rezidenciális zenekarok kialakulását innentől követhetjük nyomon, az európai hangzáselemzés változásaival. A vokális szólamokkal keverve (együtt) használták pl. a harsonákat.

Késő középkor: egymás mellett (párhuzamosan és önállóan) fúvós és vonós együttesek.

XVI. század: a tömegekben rejlő hangzási lehetőségeket ismerik fel. Ezzel kialakul a modern zenekar. A nagy operakultusz indulásánál (Itália) előszeretettel alkalmazzák a rézfúvós hangszereket. Firenzében C. Monteverdi (1567- 1643): Orfeo (1600-ban 36 hangszer), G. Gabrieli (1557- 1612): Pian e Forte szonátájában 1600-ban 6 harsonát ír. „G. Gabrieli 1593-ban Báthory Zsigmond erdélyi fejedelemnek ajánlotta 'Il Transilvano', Diruta művét.”<sup>69</sup>

XVII. század: a trombiták, harsonák, oboák, vonósok hangzásának aránya itt kezd új értelemben kiegyenlítődni. Kialakul a virtuóz szólóhangszer műfaja. Görbe kürtök, cinkek, bombardok kiszorulnak - jön a kürt, a harsona, dramatizáló zenekari szerepben. A naturtrombiták virágkora e század második felétől kezdődik (J. B. Lully: Marche Guerre, 1664.)

---

<sup>69</sup>Zenei Szemle 1929. 2. kötet 50. o. Molnár Antal cikke

XVIII. század: Mannheim, Párizs, Bécs - preklasszikus mesterek, Európa szerte híres zenekarok. Hasse (Drezda 1740) 8 hegedű, 11 violetta, 2 brácsa, 2 gamba, violone, 4 theorba, 2 cink, 3 puzon, fagott. Stamitz (1750 Mannheim) 10 1. hegedű, 10 2. hegedű, 4 brácsa, 3 cselló, 2 kontrabass, 2 fuvola, 2 kürt, 5 oboa, 3 fagott, trombiták, üstdob. A bécsi klasszicizmus idején (Haydn, Mozart, Beethoven) azenekari hangzás igénye olyan, mint egy egységes hangszeré. A rézfúvósok drámai hangulatfestő jellege az operákban jelentkezik. A trombitákat gyakran a színpad, a zenekar mögé rejtik, ezzel is fokozva a figyelmet.

A XIX. század uralkodó művészi iránya a romantika. Regényes, fantasztikus beállítottságú művészi irány jelent, szembeállítva a klasszikus művészet összefogottabb, fegyelmezettebb magatartásával. A zenében gyakran jellemzői a mozaikszerű formálás, a ritkább színek keresése és a hangzat központi szerepe. Liszt, Wagner, Bizet, Verdi, Grieg, C. Frank, Erkel, Dvorak, Mendelssohn, Schumann, Schubert munkássága révén rézfúvós hangszerek újbóli virágzása indul meg. Wagner Ringjében 3 fuvola, 1 piccolo, 3 oboa, 1 angolkürt, 4 klarinét, 1 basszus klarinét, 3 fagott, 3 trombita, 1 basszus trombita, 2 tenor harsona, 1 basszus harsona, 1 kontrabasszus harsona, 2 tuba, 8 kürt, 6 Wagner-tubaszerepel, ami az alkalmazotthangszerekóriási létszámbővülését jelentette. A romantika találmányának tekinthető a harsonakórus lágyszínű pianója és az unisono technika is. A ventilkürt a romantikus nagyzenekar stílusváltó hangszere lett a natur hangszerek után. Bővül a számuk 2-4-ről akár 8-10-re. A ventiltrombita első jelentős szerepét 1835-ben Halevy: A Zsidónő c. operájában kapta. Liszt is a Les Preludes-ben ír először igazi C-ventiltrombitára. Szólóhangszerként egyenrangúvá váltak a vonós és a fafúvós hangszerekkel.

### ***Rézfúvós oktatás története***

A rézfúvós hangszerek történeti vizsgálata során számtalan sok információt kapunk magukról a hangszerekről, a muzikusok társadalmi helyzetéről, szerepeiről, a legkülönbözőbb történelmi eseményekhez kapcsolódó viszonyukról, sokszor még viselkedésformájukról, öltözködésükről, fizetésükről. Arról azonban, hogy milyen

fújástechnikával szólaltatták meg ezeket a hangszereket, csak a XVII. század végétől maradtak fennírást adó anyagok Olaszországból, Németországból, valamint Franciaországból. Az ajak és a fúvóka találkozása határozza meg a hang minőségét. Megszámlálhatatlan módszertan és iskola ugyanazt a célt szolgálta és szolgálja: a magas fokú előadásmódot. A legkülönbözőbb módszertanok gyakran ellentétes fizikai-, technikai javaslatokkal is kiváló eredményt tudtak felmutatni. Ma az elektronikus média segítségével könnyebben és gyorsabban nyomon követhetőek a trombita-, kürt-, harsona-, tuba rézfúvós családról és rokonhangszereiről megjelenő anyagok, információk.

### **Rézfúvós metodikák**

A Liszt Ferenc Zeneakadémiát 1875-ben alapították. A kürtoktatás 1894-ben, a trombita- és harsonaoktatás 1897-ben kezdődött. Zeneakadémiai tanulmányaim idején (a 70-es években) nyílt lehetőségünk új módszertanok (amerikai, francia, angol, orosz, német és cseh) megismerésére. Remington, Clark, Jacobs, (amerikai), R. Müller, Kopprasch (német) Arban, Bleger, Masson, Clodomir, Pichaureau (francia), Slama, Blazsevics (orosz) metodikái, etüdjei, kantilénái, előadási darabjai az világ egész rézfúvós fejlődését megalapozták a XIX-XX. században. Szödy Imre, Borst Rudolf, Bor Kálmán, Varasdy Frigyes, Ónozó János, Lubik Imre, Zilcz György, dr. Újfalusi László, Pehl András, Steiner Ferenc, Völgyi Ernő, Perlaki József az 1950-es évektől - iskoláikkal, tanítási módszereikkel egészítették ki, s fejlesztették tovább ezt a folyamatot. Kurzusokon, versenyeken és zenekari turnék alkalmával is találkoztunk új ismeretanyagokkal. Személyesen ismertem, játszottam, tanítottam, együttversenyeztem a múlt század legismertebb és legjobb rézfúvósaival (Denis Wick, Gilles Milliere, J. Friedman, R. Barron, Prof. Fadle, Michael Becquet, Armin Rosin, C. Lindberg, B. Slokar, V. Bujanovszki, T. Doksitzer, C. Svanberg, Maurice André, Prof. Cramer, C. Svanberg, Alain Manfrain). Meggyőződhettem a rézfúvóstechnika sokszínűségéről, a sok közös és hasonló elem mellett milyenkülönbségek találhatók a francia, német, olasz, amerikai, cseh, orosz és magyar fúvástechnikai iskolákban.

A legfontosabb hasonlóság, hogy valamennyi iskola és módszer a hangszer alaphangjáról (tenor-basszus harsonán) a B hangról építi föl az elméletét. Az alaphangok (hét fekvésben B-től E-ig) és felhangjaik, meghatározták a gyakorlás-játék- fejlődés irányát: letről - felfelé. Ez egyfajta belső kényszert alakíthat ki: minél magasabbra jutni, magasabb hangot megszólaltatni! A magasabb hang eléréséhez az ajkak megfeszítésével, nyomással igyekeztek eljutni. Sokszor zsákutcába, elpréselt Ansatz-hoz vezetett ez a módszer nagyon sok rézfúvósnál. Minden elméleti anyagnak annyi haszna van, amennyit abból meg tudnak valósítani a gyakorlatban. A fújás technika egyik legfontosabb eleme a helyes szájállás beállítása. Ez mindenkinél másképp játszódik le. Nagyon sokszor a begyakorolt fújástechnikát saját erőből, saját megfontolásból változtatja a játékos. Philip Farkas - világhírű, magyar származású, amerikai kürtművész - az Ansatz-ról írt ide vágó mondatai: „Hosszú évek tanulmányai alatt a koromnak és az iskolának megfelelő átlagos fújás technikával rendelkeztem. Ez elég volt egészen a legfelsőbb oktatási szint befejezéséig. Maga a technikai fújás képességem - másokhoz hasonlóan - nagyon sok jó, és jó párszor kellemetlen problémák közepette „érlelődött”.<sup>70</sup>A döntő különbség a levegő vezetése, a mélységi támasz és az ajkakizomzat használatában kereshető. 1970-es években hallottam először a 'non press' (nyomás nélküli) fújástechnikáról, melyet Amerikában a jazz fúvósok alkalmaztak. Zeneakadémiai diplomám megszerzése után, operaházi harsonásként kezdtem ezt a technikát gyakorolni, s nem sokkal később a tanításban is alkalmazni. Ez a szabadabb, könnyedebb ajakfunkciómegváltoztatja a nyelvtechnikát is (könnyebbé és gyorsabbá javult), a hang minősége is jobb, homogénebb, felhangdúsabb lett szélesebb intervallumban. Teljesen más nyelvmozgást kellett alkalmazni, mint az addig ismert német-cseh-orosz iskolákban ajánlott (és a nálunk is hosszú ideig használt) nyelvütést („tut”). A támasz újfajta alkalmazása egyenletesebb levegővezetést, szebb, könnyedebb korpusz (tölcsér) rezonálást eredményezett, s a sokkal virtuózabb játéktechnikát is lehetővé tette. A magas szintű technikai tudás megszerzése mellett természetesen a zenei képességek fejlesztése s az intelligencia művelése is meghatározója és összetevője a tanulás folyamatának. Sok kiváló előadóművészkülönböző, sokszor ellentétes játéktechnikával is kiváló zenei élményhez tudja juttatni hallgatóit. A fúvós

---

<sup>70</sup> Phillip Farkas: A rézfúvósjáték művészete 5.old.

módszertanok részletes elemzése egy másik dolgozat témaköre lehetne. A technikai hatások alkalmazása itthon hihetetlen kreatív kísérletezéseket és újításokat eredményezett: hangszerbe éneklés- különböző hangadás, lebegő nyelv, felhang glisszandó, buzzing fújás (Bazsinka József tubaművész újításai).

### ***Magyar rézfúvós kamarazene***

A társas zenélés igényének és vágyánakkezdétkor meghatározni nehéz, az együttjátszás igénye és élménye biztonsággal egybeesik a hangszerek keletkezésének idejével. Természetes emberi és „muzsikus” igény, hogy a hangkeltő eszközök együtt való megszólaltatásakor illeszkedjenek egymáshoz. A jelzőhangszerek csoportos (zenekari) játékba való beillesztési folyamatának- a rézfúvósoknál - első kimutatható időszaka a XV. -XVI. században volt. Ez a toronyzene kialakulásának idejére esik. Ettől az időtől kezdve a különböző hangszercsoportok és a homogén (azonos) hangzású hangszerek összeillesztése zenetörténeti időszakokként, jól nyomonkövethető. A zeneszerzők vokális vagy instrumentális, azaz énekes vagy hangszeres megkülönböztetést jelöltek a kottában, ami alkalmat és lehetőséget adott arra, hogy ma már ezeket a műveket a legkülönbözőbb hangszercsoportokkal lehessen előadni. Az ez irányú próbálkozás és kísérletezés alakította ki a ma leginkább megszólaló együttesek hangszerösszeállítását. A csoportos zenélés igénye jelentkezett egész Európában, így Magyarországon is. A magyar királyok közül Zsigmond és Mátyás időszakában zenei téren is nagy hatású fejlődési szakaszban figyelhető meg. Az 1526-os mohácsi vereség döntötte romba ezt a folyamatot. A három részre szakadt területről a császári magyar országrész és az erdélyi területeken folytatódott a magyar zenei kultúra, a törökök által elfoglalt területen azonban közel 150 évig megállt ez a fejlődési folyamat. A nyugati és a felvidéki császári területeken a német és a cseh kultúra dominált, az erdélyi fejedelemségek inkább Itáliából importálták a zenei műveltséget. A rézfúvós muzsikások már nem csak a várost működtető szervezetekben jeleskedtek (tűzjelzés, ellenség jelzése, ünnepi alkalmak), hanem az egymás közötti csoportosulással, a toronyzene művelésével a mindennapok részévé váltak. Innentől számítjuk azt a műfajt, ami a mai rézfúvós kamarazene elődjének tekinthető. A XVII. -XVIII.

századtól ezek a hangszerek már fontosabb szerepben épültek be az alakuló zenekari hangzásokba (Bach-trombitások virtuóz játéka), s egyúttal nagyobb érvényesülési lehetőséget is kaptak. Kimondottan rézfúvós együttesekre is író szerzőket (például G. Gabrieli, J. Pezel, J. B. Lully, S. Scheidt, G. Farnaby, W. Byrd) lehet említeni e korból, és nagyon sok mű játszható még a ránk maradt 'instrumentális' megjelöléssel.

A rézfúvós kamarazenében igazi fordulat a XIX. században (a ventilszerkezet feltalálása után) történt, és ez tulajdonképpen a zeneszerzők egy szűk körének köszönhető. Francia zeneszerző, Jean Francois Bellon (Lyonban született és Párizsban élő muzsikusként dolgozott a párizsi zenekarokban, 1848-1850 között 12 művet írt rézfúvós kvintetre. A basszustuba 1835-ös feltalálása ellenére Franciaországban sokáig a basszus szólamot ophicleide-vel oldották meg. Ezek a kvintettek is erre a hangszerre íródtak. Több német zeneszerző részt vett ebben az újításban, Ludwig Maurer (Németországban, Postdam-ban született, Szentpéterváron élt és komponált) 12 kis darab rézfúvókra c. kompozíciója kedvelt műve az együtteseknek. A Budapest Rézfúvós Kvintettel 1980 és 1983-ban játszottunk lemezre ezekből. Emilio Wilhelm Ramsøe dán zeneszerző szintén Szentpéterváron karmesterkedett, ő négy szólamra komponálta darabjait. Antoine Simon francia származású zongoraművész Moszkvában élt és dolgozott. Négy-, öt-, hat-, és hétszólamú műveket komponált rézfúvósokra. Viktor Evald Szentpéterváron született fél-amatőr muzsikusként, kvintettjei a legnépszerűbbek a XIX. századból.

Magyarországon a Liszt Ferenc Zeneművészeti Főiskola tanára és a Magyar Állami Operaház kiváló trombitása, Lubik Imre alakított először rézfúvós kamaracsoportot az 1950-es években. Az első magyar rézfúvós kvintett névsora: Szódi László, Lubik Imre, Szabó László trombita, Tóth Ottó harsona és dr. Újfalusi László tuba. Valamennyien a Magyar Állami Operaház és a Budapesti Filharmónia Társaság tagjai voltak. A magyar rádióban ők készítettek először rézfúvós felvételeket. Zeneszerzők közül Ádám Jenő, Szántó Jenő, Szabó Béla, Német Amadé és Reschofszy Sándor írtak számukra műveket. Az együttes különböző személycserék folytán változott, a zeneszerzők viszont egyre nagyobb kedvvel komponáltak darabokat (Mihály András, Horusitzky Zoltán, Kocsár Miklós, Bogár István,

Szóllósy András). Az együttes 1951-ben megszűnt. A kamarazenélés központja változatlanul a Zeneakadémia volt. Egy kiváló, nemzetközileg is egyre jobban ismert rézfúvós előadói és tanári csoport (Zilcz György, Szabó László, Varasdy Frigyes, Steiner Ferenc, Nagy József, Kammerer András) indította el újra a mára már világhírűvé vált magyar rézfúvós kamarazene-oktatást. 1954-1967 között működött Varasdy Frigyes, Gutenkunst László, Szendrei József, Zilcz György, Boda Rudolf együttese. Ez a kvintett már önálló kamaraprogramokkal utazta be az ország különböző városait. Három trombita, harsona, tuba összeállításban működtek. Ezt váltotta a Magyar Rézfúvós Kvartett (InhoffEde, Varasdy Frigyes, Sztán Tivadar, Steiner Ferenc) ,akik évente 30-40 koncertet adtak országszerte. Az első magyar rézfúvós kamarazeneilemezt ők készítették. A vidéki városokban is kialakult a kamarazenei élet: Debrecenben Kammerer András, SzegedenHuszár Gábor; Pécsen Döry Miklós; Győrött Zilcz György, Nagy József. A közép- és felsőfokú oktatásban is egyre nagyobb szerepet kapott a kamarazene, a főtárgy mellett a legnépszerűbb tantárgy lett.

Az 1970-es évektől a Zeneakadémián a nemzetközi gyakorlatnak megfelelően a trombita, harsona, tuba hangszerhez a kürt is csatlakozott, s így az összes rézfúvós hangszer képviseltette magát a kvintett összeállításában. 'Reneszánsz' néven, majd később 'Budapest'-re változva megalakult, a két trombita, kürt, harsona, tuba felállású csoport: Petz Pál, Palotai István trombita, Füzes Péter kürt, Farkas István Péter harsona és Szabó László tuba.

Ezzel egy időben alakult meg a Modern Rézfúvós Együttes (három trombita, kürt, két harsona, tuba szeptett-formációban) :Geiger György, Somorjai István, ifj. Szabó László, Keveházi Jenő, Hóna Gusztáv, Egressy Károly és Szabó Vilmos.

Ennek a két együttesnek versenygyőzelme volt a magyar rézfúvós kamarazene első nemzetközi sikere.

1979-ben Párizsban a Maurice André Verseny első helyezettje lett a Budapest Rézfúvós Kvintett.



75. ábra: A Budapest Rézfúvós Kvintett, Maurice Andre-val és Jacques Chirac-kal

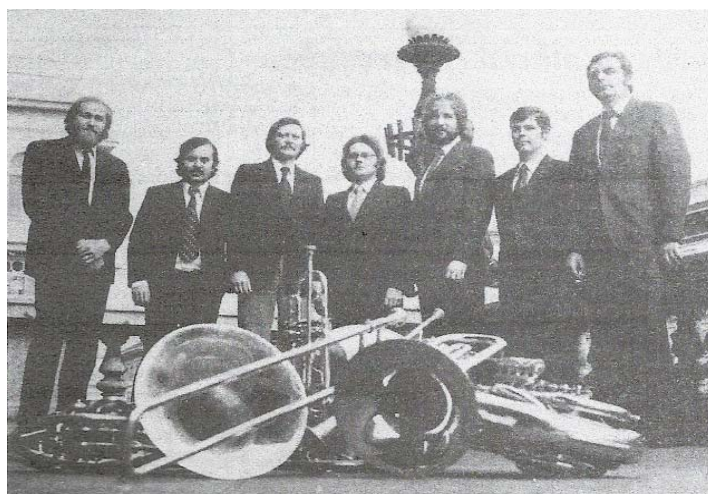

76. ábra: Modern Rézfúvós Együttes

Ugyanebben az évben Anconában (Olaszország) a Modern Rézfúvós Együttes nyert. Az 1990-es évekig Amerika, Ázsia és Európa koncertéletének meghatározó szereplői voltak. Közülük sokan ma is a tanári pályán tevékenykednek és növendékeik, együtteseik nemzetközi sikereiben aktív résztvevők. A 70-es években, közép- és főiskolai oktatásban kötelező tantárgyként bevezetett kamarazeneoktatás is segítette azt a folyamatot. Azóta a nemzetközi rézfúvós versenyek legtöbbszörét magyar együttesek nyerték: Magyar Rézfúvós Kvintett, Anonymus Rézfúvós Együttes, Opera Rézfúvós Kvintett, Akadémia Rézfúvós Kvintett, Magyar Harsona Kvartett, La Biale Harsona Kvartett, Hőna Harsona Kvartett, Corpus Harsona Kvartett, Quattroforte Harsona Kvartett, Fesztivál Kürt Kvartett, Ewald Rézfúvós Kvintett, Brass in the five, Daniel Speer Rézfúvós Kvintett, Small Rézfúvós Kvintett, Kreatív Tuba Kvartett, Mega Bass Tuba Kvartett, Brass Art Kvintett, In Medias Brass



Kvintett, Whatever Tuba Kvartett, Cantores Ecclesiae Rézfúvós Együttes, Gabrielli Rézfúvós Kvintett, Creative Art Együttes, Extreme Harsona Kvartett, Fourbones Harsona Kvartett, Pécsi Harsona Kvartett, Brummadza Tuba Kvartett, Heavy Gays Tuba Quartett.

A zeneszerzői társadalom világszerte új művekkel ajándékozta meg ezt a műfajt. A rézfúvós kvintett mellett megjelentek a homogén hangzású hangszeregyüttesek (kürt kvartett, harsona kvartett, tuba kvartett). A rézfúvós kamarazene fontossága és eredményessége egyre jobban lemérhető nagy zenekaraink hangzásában is. A kamarazenei munka számtalan rézfúvós muzsikust segített hozzá a szóló karrier építéséhez is. Kiváló karmesterek véleményére hivatkozva állíthatjuk, hogy az elmúlt évtizedekben kivívott nemzetközi sikereink alapján Magyarország a rézfúvós nagyhatalmak közé tartozik. Ennek jelei, hogy szólistáink nemzetközi sikerei, zsűriken való részvételünk, az oktatás, pedagógiai munkánk nemzetközi visszhangja, versenygyőzelmek, külföldi ismert és világhírű zenekarokban játszó fúvósaink a legeredményesebb és legsikeresebb hangszeresek közé emelték a rézfúvósokat az 1970-es évektől.

A Budapest Rézfúvós Kvintett, a Magyar Rézfúvós Kvintett, a Magyar Harsona Kvartett és a CAE együttes tagjaként 20 lemez, illetve CD-felvétel és közel 2000 koncert, továbbá 40 éves operazenekari munka tanulságait, tapasztalatait szeretném elemezni. Kamarazenei együtteseink szakmai munkáját a legegyszerűbb és legalapvetőbb zenei fogalmak és szabályok betartásával kezdtük: intonáció, ritmus, hangszín, frazeálás, zenei megfogalmazás, stílushűség. Ezen alapkövetelmények „egy szintre, közös nevezőre” hozása a legtöbb munkát igénylő feladat. Ezek közül egyik sem kerülhet hátrányba, együtt és párhuzamosan kell fejlődniük. A reneszánsz-barokk kor (S. Scheidt, Pezel, Lully, Brade, Mouret, Fantini, Simpson, Susato, Gabrieli, Holborn) műveivel kezdtük az együttjátszást. Egy téma- dallam gyakorlása addig tart, amíg a zenei megfogalmazás elfedi a rézfúvós hangszerek közötti technikai különbségeket. Az egységre való törekvés, hangindításoknál, ritmusoknál, a hangok hosszúságánál a legfontosabb szempont. Ezeket az alapszabályokat „mentettük át” később a kortárs zene (kb. 30 nekünk írott magyar mű) előadásánál is. A stílushűség, a díszítések, a vibrálás és dallamvezetés egységesítése megkövetelte más (vonós illetve fafúvós) hangszeres csoport, sőt az orgonajáték ismeretét is. Olyan

átiratokból tanultunk, játszottunk, melyeknek az eredeti hangszer hangzása volt a példa. Kiváló zenetanáraink (Kurtág György, Zilcz György, Simon Albert, Mihály András) stílusismerete és tanácsa a kezdeti időszakról megkövetelte és megalapozta a zenei igényességet. A fejlődési folyamat másik fontos eleme a tempó (lassútól a gyors felé) gyakorlása. Mindig gondosan ügyeltünk arra, hogy ez a folyamat ne boruljon fel, mert sokszor tapasztalható, hogy ennek hiánya a „hudli” (pontatlan, túl gyors játszasmód) irányába viheti az együttest. Homogén hangszercsoportoknál (harsona-, kürt- tuba kvartett) és különböző hangszerek (trombita, kürt, harsona, tuba) együttjátékánál is a hangszínek és a dinamikák jó felépítése, a jó együttesé válás kulcsa (pl. a basszust, a felhangokat és a dallamot játszó aránya).

A hangvezetés (vibrálva vagy vibrálás nélkül is) egységesítést kíván. Például, ha hárman egyenes-egyenletes hangvezetéssel játszanak már egy vibráló hang is mozgóvá, bizonytalanná teheti az intonációt, vagy éppen ellenkezőleg, a felső szólam (dallam) finom, ízléses vibrálása megszépítheti a zenei kifejezést. Ha többen, különbözőképpen (más tempóban) vibrálnak, az is lebegő akkordot és intonációs problémát eredményezhet. A virtuozításra és gyors játékokra való törekvés is csak a jó ízlés határáig mehet el, annak túllépése nagyon sokszor a stílustalanság veszélyét rejt magában. A szakmai és művészi adottságokkal és követelményekkel párhuzamosan fontos tényezője az együttes tagjainak kiválasztásakor az emberi és mentális tulajdonságok figyelembe vétele. Ajánlatos és célszerű megközelítőleg hasonló technikai és művészi képességű társakat választani („minden együttes olyan jó, mint a leggyengébb tagja”). Célkitűzésben, ambícióban és kitartásban hasonló adottságú és pozitív emberi tulajdonságokkal rendelkező muzikusok társulásavezethet magas színvonalú eredményekhez. Minden együttesben a fent felsoroltak megvalósítása volt a cél. A zenekari játékban a kamarazenélésben alkalmazott megoldások tovább bővülnek, hiszen a többi hangszercsalád (vonós, fafúvós, ütős és ének) hangszínéhez is fokozottabb alkalmazkodásra van szükség. Rézfúvós kamarazenei sikereink pozitív hatással vannak zenekaraink művészi színvonalára is. A rézfúvós kamaraegyütteseink mellett szólístaként is hasonló nemzetközi sikereket tudhatunk magunkénak, hiszen megszámlálhatatlan a nemzetközi szólóversenyeken győztesek és a világ zenekaraiban állásban lévő

magyar rézfűvós szólisták száma. Emellett statisztikát készítettem rézfűvós diplomás tanárokról, a zenekari művészekről, rézfűvós szólamokról (lásdmelléklet).

## ***Bibliográfia***

1. Csuka Béla: Két évtized a magyar zeneművészet szolgálatában (Filharmóniai Társaság Kiadánya Bp. 1943)
2. Keresztury-Vécsey-Falvy: A magyar zenetörténet képekonyve (Magvető, Bp. 1960)
3. John Henry Van Der Meer: Hangszerek (Zeneműkiadó, Bp. 1988)
4. Fülep Tamás-Zelinka Tamás: Zeneiskolai tanárképzés 20 éve (A Liszt F. Zeneműv. Főiskola Évkönyve Miskolc 1988)
5. Regős László: Az Operaház (Képzőművészeti Kiadó, Bp. 1987)
6. Soltész Zoltánné: Mátyás Graduale (Magyar Helikon, Bp. 1980)
7. Bogár István: Rézfúvós hangszerek (Zeneműkiadó Bp. 1975)
8. Zolnay László: A magyar muzsika régi századaiból (Magvető, Bp. 1977)
9. Solymosi Ferenc - Vajda Tádé: Hangszerész Szakmai Ismeret (Műszaki Könyvkiadó, Bp. 1973)
10. Hollós Lajos: A fúvószene története Magyarországon (Jegyzet, Bp. 1974)
11. Pallagi Regős László: Rézfúvós ismeretek 1-2 kötet (Edition Simonffy, Bp.1984)
12. Marosi László: Két évszázad katonazenéje Magyarországon, Katonakarmesterek 1741-1745 (Editio Musica, Bp.2011)
13. Marosi László: A magyarországi katonazene története (Zrínyi Kiadó, Bp. 1994)
14. Szabolcsi Bence: A magyar zenetörténet kézikönyve (Magyar Kórus Budapest, 1947)
15. Bábosik István: A nevelés elmélete és gyakorlata (Tankönyvkiadó, Bp. 1999)
16. Zilcz György: Rézfúvós és ütőhangszerek tanításának módszertana (Tankönyvkiadó, Bp. 1971)
17. Phillip Farkas: A rézfúvásjáték művészete (Zeneműkiadó Bp. 1982)
18. Lányi Viktor: Hungarica zenei Lexikon (Hungária, Bp. 1945)
19. Varasdy Frigyes: A Liszt Ferenc Zeneművészeti Egyetem Trombita tanszakának krónikája 1897-2004 (Jegyzet, Bp. 2005)

20. Csajághy György: Magyarság tudományi tudományok (Magyarok Világszövetsége)
21. Csapodiné Gárdonyi Klára: Európai kódex festőművészet (Corvina, Bp. 1983)
22. Fehér Géza: Török miniatúrák (Magyar Helikon, Corvina, Bp. 1975)
23. Metallblas Instrumente, Németország (1980/7)
24. Wehli Tünde: A középkori Spanyolország festészete (Corvina)
25. Erdős Zoltán: Magyar mentalitás és életmód a XVI-XVII. században (Kódex Nyomda, Pécs 2003)
26. Bodnár Éva: Kard és ecset (Corvina, Bp. 1987)
27. Brass Bulletin 1980/30, 1980//6, 1992/32, 1995/90, 1997/98, 2000/111)
28. Habsburg Mária: Mohács özvegye (Budapest Történeti Múzeum, 2005)
29. Magyar István: Az országokban való sok romlásnak okairól (Magyar Helikon, Bp. 1979)
30. Ember Ildikó: Zene a festészetben (Corvina, Bp. 1984)
31. Howard M. Brown: A reneszánsz zenéje (Zeneműkiadó, Bp. 1980)
32. Csorba Csaba-Estók János-Salamon Konrád: The Illustrated History of Hungary (Magyar Könyvklub, 1999)
33. Bárdos Kornél: Pécs zenéje a XVIII. században (Akadémia Kiadó, Bp. 1976)
34. Péter Gülke: Szerzetesek, polgárok, trubadúrok (Zeneműkiadó, Bp. 1979)
35. Czétényi Piroska-Szvoboda D. Gabriella-Bérczi Lóránt-Bérczi Gábor: AzOperaház (Képzőművészeti Kiadó, Bp.1987)
36. Bartalus István: Vázlatok a zene történelméből (Bp.1882)
37. Szabolcsi Bence-Járosy Dezső: Zenei szemle1929 II. kötet
38. Darvas Gábor Évezredek hangszerei (Zeneműkiadó Bp.1975)
39. Bónis Ferenc: A Budapesti Filharmóniai TársaságSzázötven Esztendeje 1853-2003 (Balassa Kiadó,2005)
40. A Hetvenötéves Magyar Operaház 1884-1959 (A Magyar Állami Operaház Kiadása 1959)
41. Szabolcsi Bence- Bartha Dénes: A magyar zene történetéből (Akadémiai kiadó, Bp.1955)
42. Szabolcsi Bence: A magyar zene történetéből (Akadémiai kiadó, Bp.1955)
43. Szabolcsi Bence: A magyar zenetörténet kézikönyve (Magyar kórus Bp. 1947)

44. Czétényi Piroska: Az Operaház (Képzőművészeti Kiadó Bp. 1987)
45. Csajághy György: A „Lehel-Kürt” (HUN-idea, Bp.2006)
46. Anthony Baines: Brass Instruments: Their History and Development (Dover Publications 1993)
47. Benny Sluchin, Raymond Lapie: Le trombone a travers les ages, 2006
48. Bevan Clifford: The tuba family (Winchester England, Piccolo Press 2000)
49. Bicknell, Stephen (1999) ,The History of the English Organ, Cambridge University Press,
50. Blades, James (1992) ,Percussion Instruments and Their History, Bold Strummer Ltd, Brown, Howard Mayer (2008) , Grove Dictionary of Music and Musicians,
51. Kartomi, Margaret J. (1990) , On Concepts and Classifications of Musical Instruments, University of Chicago Press
52. Marcuse, Sibyl (1975) , A Survey of Musical Instruments, Harper& Row, Montagu, Jeremy (2007)
53. Origins and Development of Musical Instruments, The Scarecrow Press, Moorey, P. R. S. (1977) , "What Do We Know About the People Buried in the Royal Cemetery?", Expedition
54. Rault, Lucie (2000) ,Musical Instruments: A Worldwide Survey of Traditional Music-making Musical Instruments: A Worldwide Survey of Traditional Music-making, Thames & Hudson Ltd.
55. Remnant, Mary (1989) ,Musical Instruments: An Illustrated History from Antiquity to the Present, Batsford
56. Sachs, Curt (1940) ,The History of Musical Instruments, Dover Publications,
57. Trevor Herbert: The Trombone (2006)

## ***Szakmai önéletrajz***

**Született:**Szekszárd,1950. 06. 05.

**Családi állapot:** nős, felesége: Söjtör Sarolta hegedű- és brácsaművész, az Állami Hangversenyzenekar tagja 1984-2000-ig. Gyermekai: Dániel, István



### **Tanulmányok, végzettség, szakképzettség:**

- 1957-1964 Szekszárd, Liszt Ferenc Zeneiskola - mélyszárnykürt, harsona
- 1964-1968 Pécs, Művészeti Gimnázium - harsona, ütőhangszerek, nagybőgő
- 1968-1972 Pécs, Liszt Ferenc Zeneművészeti Főiskola - harsonatanár
- 1973-1975 Budapest, Liszt Ferenc Zeneakadémia - harsona-, kamarazene tanár
- 1998 Magyar Testnevelési Egyetem - sportedző (labdarúgás sportágban)
- 2001 UEFA „B” licence szakedzői minősítés
- 2002 Budapest, Zeneakadémia - doktori habilitáció - harsona, kamaraművész

### **Főtárgy-tanárai:**

Véghelyi Miklós, Sztefan Sztankov, Steiner Ferenc, dr. Újfalusi László (harsona), Nagy Péter (nagybőgő), Szabó Ferenc (ütőhangszerek)

### **Kamarazene-tanárok:**

Dőry Miklós, Varasdy Frigyes, Zilcz György, Kurtág György, Mihály András, Simon Albert

### **Munkahelyek:**

- 1970-1972 Szigetvár Zeneiskola - rézfúvós-, és ütőhangszerek.
- 1974-2013 Magyar Állami Operaház - 1. harsona
- 1978-1981 Budapest, Zalka Máté Zeneművészeti Középiskola - harsona

- 1981-1989 Budapest, Bartók Béla Zeneművészeti Szakközépiskola - harsona, kamarazene
- 1989-1990 Tampere, Finnország, Konzervatórium
- 1991-1995 Bécs, Zeneművészeti Főiskola - harsona
- 1997-1999 Győr, Széchenyi István Egyetem, Varga Tibor Zeneművészeti Intézet - harsona, kamarazene
- 1998- Liszt - Wagner Zenekar - művészeti vezető
- 2002-2002 Magyar Állami Operaház - zenekar-igazgató
- 2004-2005 Debreceni Filharmonikus Zenekar és Kodály Kórus - művészeti főtitkár
- 2006-2010 Budapest, Liszt Ferenc Zeneművészeti Egyetem - harsona
- 2007- Pécsi Tudományegyetem Művészeti Kar, Zeneművészeti Intézet - egyetemi docens, szakirány-felelős, Doktori Iskola törzstag harsona, kamarazene
- 2009- Budapest, Vienna Konservatorium - harsona

**Tudományos fokozat:** Liszt Ferenc- díj, Bartók-Pásztori- díj, doktorihibilitáció

**Előadóművészi, szakmai-közéleti tevékenység:**

**Zenekarok:**

- 1970-1972 Pécs, Szimfonikus Zenekar és Pécsi Nemzeti Színház - 1. harsona
- 1973-1974 Magyar Állami Hangversenyzenekar (ÁHZ) - basszusharsona
- 1974- Magyar Állami Operaház - 1. harsona
- 1974- Budapesti Filharmóniai Társaság Zenekara - 1. harsona
- 1995- Klangforum Wien - szólóharsona
- 1996- Liszt - Wagner Zenekar - művészeti vezető

**Kamaraegyüttesek:**

- 1975-1985 Jeunesses Musicales Kamaraegyüttes vezetője
- 1975-1988 Budapesti Rézfúvós Kvintett
- 1978- Magyar Harsona Együttes



1984-1986 Mihály András Kamaraegyüttes

1987- Creative Art Ensemble

1988- Magyar Rézfúvós Kvintett

1989-1990 Tammer Brass Quintet

### **Szóló-, kamara- és kortárs zenei koncertek:**

Magyarország, Németország, Finnország, Ausztria, Svájc, Anglia, Franciaország, Spanyolország, Portugália, Andorra, Belgium, Hollandia, Luxemburg, Dánia, Svédország, Csehszlovákia, Olaszország, Görögország, USA, Japán, Dél-Korea, Tajvan, Hon-Kong, Szingapúr, Kína, Horvátország.

### **Zeneszerzők:**

Több mint 30 szóló-, illetve kamaradarabot írtak Farkas István Péternek és együtteseinek: Kocsár Miklós, Sári László, Eötvös Péter, Kurtág György, Sugár Miklós, Láng István, Ott Rezső, Vukán György, Szokolay Sándor, Balassa Sándor, Kovács Zoltán, Lendvay Kamilló, Karai József, Kákonyi Árpád, Dubrovay László, Farkas Ferenc, Farkas Antal, Bujtás József, Mártha István, Balogh Sándor, Berki Géza, Huszár Lajos, Csemiczky Miklós, Togobitzki Viktor, Hidas Frigyes, Bogár István, Jean Koitsier, Stanley Weiner, Kovács Zoltán, Balogh Sándor.

### **Hazai és nemzetközi kurzusok, előadások:**

1974-1976 Liminka, Oulu (Finnország)

1981-1986 Barcs, Nemzetközi Zenei Fesztivál

1983-1986 Liminka, Oulu (Finnország)

1986 Köln (Németország)

1986 Baltimore (USA)

1988 Wiesbaden (Németország)

1989 Helsinki, Sibelius Akadémia (Finnország)

1990 Tampere, Orivesi (Finnország)

1993-1995 Taipei (Tajvan)

1998 Klagenfurt (Ausztria)

2007-2009 Szatmári Rézfúvós Zenei Fesztivál - Fehérgyarmat

2009-2010	Nemzetközi Rézfúvós Mesterkurzus és Szimpózium Pécs
2013	Nemzetközi Szimpózium Klagenfurt (Ausztria)

**Zsűritagság:**

1981-1986	Nemzetközi Zenei Fesztivál és Verseny, Barcs
1996	ARD Nemzetközi Harsonaverseny, München (Németország)
1997	Magyar Harsona Verseny, Budapest
2000	Nemzetközi Rézfúvós Verseny, Aix-les-Bains (Franciaország)
2005	Nemzetközi Harsonaverseny, Budapest
2007, 2008, 2009	Szatmári Rézfúvós Zenei Fesztivál, Fehérgyarmat
2008, 2012	Nemzetközi Fúvós Verseny, Chieri (Olaszország)
2009, 2011, 2012	Országos Mélyrézfúvós Verseny, Kiskunfélegyháza
2010	Országos Rézfúvós Verseny, Budapest

**Nemzetközi kapcsolatok:**

Művészi és tanári pályája során a következő előadóművészekkel és professzorokkal ápol kapcsolatokat, melyek mesterkurzusok szervezésére (esetenként fordítási feladatokkal kiegészülve), közös hangversenyeken való közreműködésre, illetve tanítási módszerek eszmecserejére terjed ki:

Joseph Alessi	Juilliard Akadémia, New York (USA)
Michele Becquet	Lyoni Zeneakadémia (Franciaország)
Gilles Millière	Párizsi Konzervatórium (Franciaország)
Jacquet Muoget	Zeneművészeti Főiskola, Basel (Svájc)
Horst Klüböböck	Bécsi Zeneakadémia (Ausztria)
Christian Svanberg	Grazi Zeneművészeti Egyetem (Ausztria)
Branimir Slokar	Freiburgi Zeneművészeti Egyetem (Németország)
Denis Wick	Royal Academy of Music London (Anglia)
Christian Linberg	Harsonaművész, karmester (Svédország)
Simo Kanerva	Sibelius Akadémia, Helsinki (Finnország)
Viktor Samorkin	Szentpétervári Zeneakadémia (Oroszország)

**Versenydíjak:**

1975	Liszt Ferenc Zeneakadémia Centernáriumi Verseny 1. díj - harsona
------	--

1979 Párizs, Maurice André Nemzetközi Kamarazenei Verseny 1. díj -  
Budapest Rézfúvós Kvintett

**Díjak:**

1983, 1984, 1986	Artisjus-díj - Budapest Rézfúvós Kvintett
1983	Oulu/Liminka (Finnország) díszpolgára
1984	Magyar Rádió Nívódíj - Budapest Rézfúvós Kvintett
1985	Baltimore (USA) díszpolgára
1986	Liszt Ferenc-díj
1987	Bartók-Pásztory díj - Budapesti Filharmóniai Társaság
1988	Magyar Rádió Közönségdíja - Magyar Harsona Kvartett

**Publikációk (könyv, kották, cikkek):**

A fúvós hangszerek története Magyarországon (könyv - kiadás előtt)

Számos reneszánsz és barokk darab (W. Byrd, T. Simpson, W. Osborne, J. -B. Lully)  
átíratát készítette rézfúvós kvintett és harsona kvartett számára.

Cikkek a Rézvilág és Harsona Tuba folyóiratokban harsonajáték technikájáról és  
módszereiről.

**Nyelvtudás:**

német	középfok „C” típus (2000)
angol, francia, finn	társalgási szint

**Tisztségek:**

1975-1983	ITA (International Trombone Association) magyarországi képviselője
1993-1997	Magyar Harsona és Tuba Szövetség, elnök
1991-1998	Budapesti Filharmóniai Társaság, választmányi tag
1997-2002	Magyar Állami Operaház, szakszervezeti elnök
1997-2005	Magyar Harsona és Tuba Szövetség, alelnök
2010-2013	Magyar Állami Operaház zenekarának vezetőségi tagja

## **Diszkográfia**

### **Lemez- és CD felvételeim:**

Budapest Rézfúvós Kvintett	ERATO STU 71410
Budapest Rézfúvós Kvintett	SIGNUM SIG 01100
Budapest Rézfúvós Kvintett	BELLAPHON 68001015
Budapest Rézfúvós Kvintett	BELLAPHON 67001001
Budapest Rézfúvós Kvintett	MUSICA KOCH - SCHWAMM 3-6708-2
Tammer Brass Quintet	TDQ-1 BY GLORIA 1990
Budapest Rézfúvós Kvintett	HUNGAROTON SLPX 12557
Budapest Rézfúvós Kvintett	HUNGAROTON SLPX 12970
Budapest Rézfúvós Kvintett	HUNGAROTON SLPX 12487
Magyar Rézfúvós Kvintett	HUNGAROTON HCD 31791
Magyar Rézfúvós Kvintett	HUNGAROTON HCD 31449
Magyar Rézfúvós Kvintett	RADIOTON SLPX 12953
Magyar Rézfúvós Együttes	C. A. E. CD 001, 002, 003
Hungarian Brass Quintet	Biem-Artisjus HBQ 2001-01
Szólólemez	HUNGAROTON Digital HCD 32676 - 2011



## Képjegyzék

1. ábra: Fúvókák belső kiképzésük szerint .....	9
2. ábra: Fúvókák hosszmetsetben.....	9
3. ábra: Harsona-fúvóka.....	10
4. ábra: Ventilszerkezetek .....	13
5. ábra: Kürt .....	15
6. ábra: Ventilfogások .....	16
7. ábra: Trombitasor.....	17
8. ábra: Basszustrombita (Magyar Állami Operaház) .....	18
9. ábra: Két kézzel írott bejegyzés a bécsi operazenekar basszus-trombita művészei budapesti vendégszerepléséről (1922, 1925) .....	18
10. ábra: Tolótrombita.....	19
11. ábra: A harsona szerkezeti felépítése .....	20
12. ábra: A hét fekvés és felhangjai táblázata .....	20
13. ábra: Alaphangok és felhangjai intonációs eltérései, grafikus ábrázolása .....	21
14. ábra: Ventilés.....	1
15. ábra: Basszus.....	1

16. ábra: Tenor .....	1
17. ábra: Alt.....	1
18. ábra: F-tuba (Magyar Állami Operaház) .....	22
19. ábra: Duplatuba (Magyar Állami Operaház) .....	22
20. ábra: Szuzafon 21. ábra: Helikon 22. ábra: Saxtuba .....	22
23. ábra: Fenékpusztai triton csigakürt.....	26
24. ábra: Gemma, Kréta szigetéről .....	1
25. ábra: Egyenes csövű római tuba .....	27
26. ábra: Kürtöt fúvó férfi i. e. VI. sz. ....	27
27. ábra: Avar darucsont-sípok .....	31
28. ábra: Honfoglalás.....	32
29. ábra: Honfoglalás kori magyar kürtös (Csajághy György rajza).....	32
30. ábra: Honfoglalás kori ivókürt aranyból (Csajághy György rajza) .....	32
31. ábra: Lovas bronz kürtös XII. sz. Egyházcsalomja, Hont vármegye, Besztercebánya Múzeum .....	33
32. ábra: Sámánsíp.....	33
33. ábra: Honfoglalás kori övcsat csatajelenettel, trombitákkal .....	33
34. ábra: Lehel kürtje .....	34
35. ábra: Lehel vezér kürtjével fejbe üti Konrád bajor királyt.....	36
36. ábra: A királyi trombitások családfái és birtokai .....	38
37. ábra: Magyar lovas trombitás és üstdobos.....	41
38. ábra: Marie de Hongrie és Charles Quint esküvője, 1519 Franciaország.....	42
39. ábra: Mátyás király 40. ábra: Beatrix királyné.....	43
41. ábra: U Iniciale-Húsvét után szerda.....	44
42. ábra: „E” Iniciale Szeptemberi kántorböjt szerdája.....	45
43. ábra: Mohácsi csata török fanfárosokkal a török Djelalzade- krónikából .....	46
44. ábra: Török miniatúra trombitákkal I.....	46
45. ábra: Török miniatúra trombitákkal II. ....	46
46. ábra: Atyaisten zenélő angyalokkal .....	47
47. ábra: Lovagi tornaAntwerpenben, jobb oldalon magyar fúvós katonák.....	48
48. ábra: Sárvári mennyezetfreskók - Kanizsa (1601) , Buda (1684) és Tata (1597) ostroma- trombitákkal.....	49
49. ábra: Benczúr Gyula: Budavár visszavétele (1682. szeptember 2.) - részlet.....	50
50. ábra: Soós István: Az utolsó ítélet harsonázó angyalai- Sárvár, katolikus templom .....	51
51. ábra: Kuruc lovas trombitás.....	52
52. ábra: Dózsa György kivégzése- A kép jobb szélén zenét szolgáltató fúvós alakja .....	55
53. ábra: Lovagi torna, trombikkal, tolótrombitával.....	56
54. ábra: Eszterházy magyar főúri temetés a XVII. században .....	57
55. ábra: BunkóFerkó cigánybandája .....	61
56. ábra: A Hangászkar fizetési listája Erkel Ferenc aláírásával 1839-ben .....	63
57. ábra: A Pest-budai Hangász-Egyesület jelentése .....	64
58. ábra: Muszorgszkij: Egy kiállítás képei, Bydlo szólója.....	66
59. ábra: Tuba unisono.....	67
60. ábra: Freskó I. ....	1
61. ábra: Freskó II.....	1
62. ábra: Freskó III.....	1

63. ábra: Freskó IV.....	1
64. ábra: Freskó V.....	1
65. ábra: Rácza Rudolf - rúgós fúvóka.....	69
66. ábra: Rácza Rudolf, kétkorpuszos basszus harsonájával.....	70
67. ábra: Komlóssy Gábor trombitaművész.....	70
68. ábra: Réteges elrendezés I.....	71
69. ábra: Réteges elrendezés II.....	71
70. ábra: Korpusz a korpuszon I.....	71
71. ábra: Korpusz a korpuszon II.....	71
72. ábra: Laptámasz I.    73. ábra: Laptámasz II.....	72
74. ábra: Juhász Zoltán barokk kürtje.....	72
75. ábra: A Budapest Rézfúvós Kvintett, Maurice Andre-val és Jacques Chirac-kal	80
76. ábra: Modern Rézfúvós Együttes.....	80